

Panasonic®

Operating Instructions Digital High Definition Plasma Television Manual de instrucciones Televisor digital con pantalla de plasma de alta definición

Model No. **TH-37PX60U**
Número de modelo **TH-42PX60U**
TH-42PX60X
TH-50PX60U
TH-50PX60X
TH-58PX60U



For assistance, please call : 1-888-VIEW-PTV (843-9788) or contact us at www.panasonic.com/contactinfo	(U.S.A.)
For assistance, please call : 787-750-4300 or visit us at www.panasonic.com	(Puerto Rico)
For assistance, please call : 1-800-561-5505 or visit us at www.panasonic.ca	(Canada)
Para solicitar ayuda, llame al: 1-888-VIEW-PTV (843-9788) ó visítenos en www.panasonic.com/contactinfo	(EE.UU.)
Para solicitar ayuda, llame al: 787-750-4300 ó visítenos en www.panasonic.com	(Puerto Rico)

English

Español

Please read these instructions before operating your set and retain them for future reference.
The images shown in this manual are for illustrative purposes only.

Lea estas instrucciones antes de utilizar su televisor y guárdelas para consultarlas en el futuro.
Las imágenes mostradas en este manual tienen solamente fines ilustrativos.

¡Convierta su propia sala de estar en un cine!
Sienta un nivel increíble de excitación multimedia

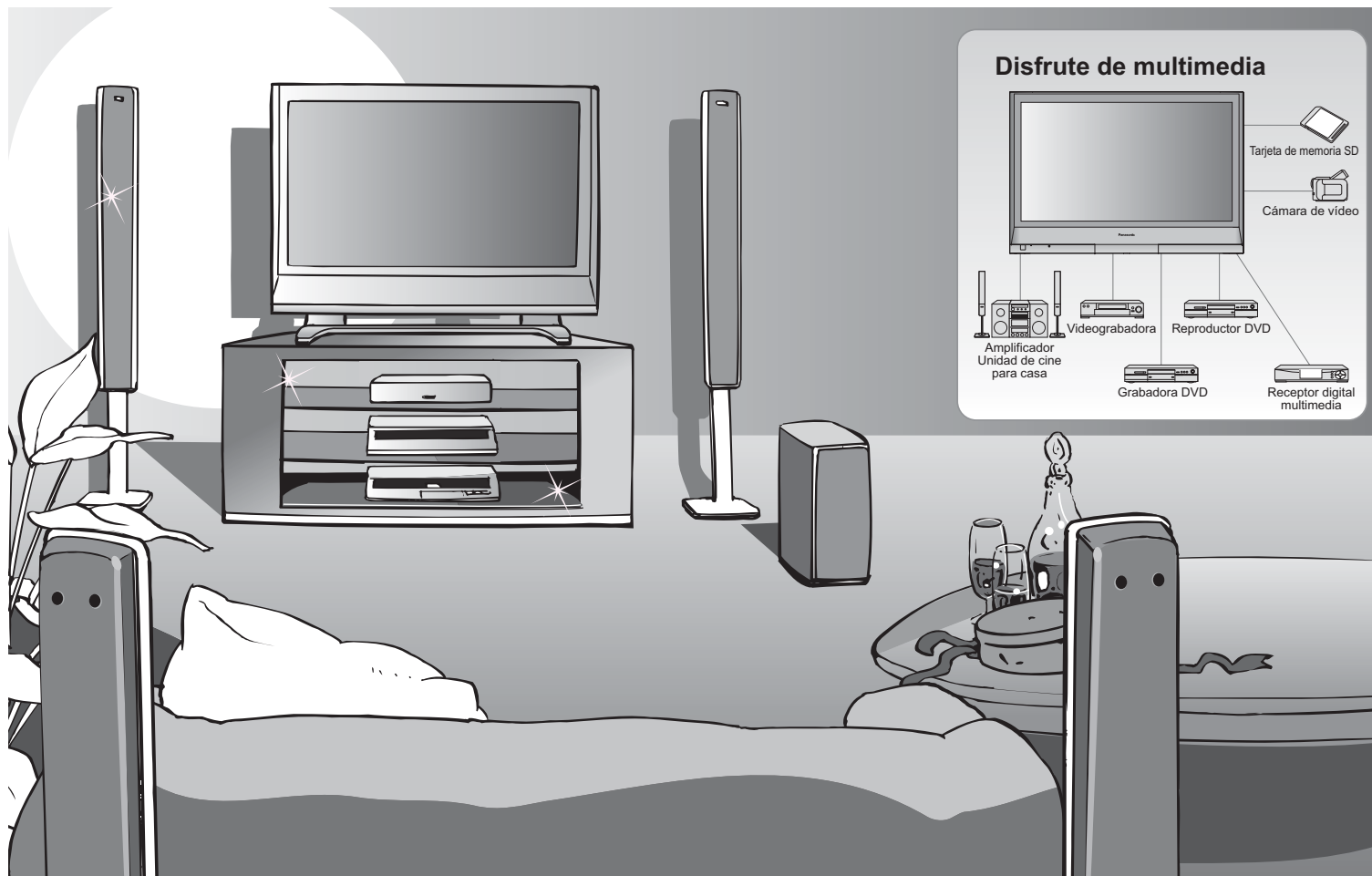

Disfrute de multimedia

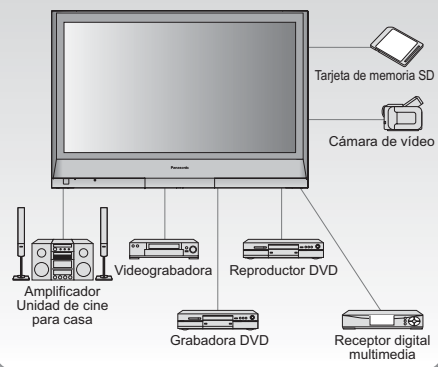

Índice

Asegúrese de leer

- Precauciones para su seguridad 4
(Advertencia/Precaución)
- Notas 5

- Accesorios/Opciones 6
- Conexiones 10
- Identificación de los controles 12
- Configuración por primera vez 13

¡Disfrute de su televisor!

Características básicas

- Para ver la televisión 14
- Para ver imágenes de tarjeta SD 16
- Tarjeta SD: Notas y precauciones 18
- Para ver vídeo y DVDs 19

Funciones avanzadas

- Cómo utilizar las funciones de los menús (imagen, sonido, calidad, etc.) 20
- Control con HDMI "HDAVI Control™" 22
- Bloqueo de canales 26
- Edición y configuración de canales 28
- Títulos de entradas/Subtítulos 30
- Utilización del temporizador 32
- Operación del equipo periférico 33
- Conexiones AV recomendadas 34

Preguntas frecuentes, etc.

- Operaciones del mando a distancia/Lista de códigos 36
- Lista de clasificaciones para el bloqueo de canales 39
- Información técnica 40
- Mantenimiento 43
- Preguntas frecuentes 44
- Especificaciones 46
- Guía de Servicios Técnicos 48



Fabricado bajo licencia de Dolby Laboratories.
"Dolby" y el símbolo de la doble D son marcas comerciales de Dolby Laboratories.



HDMI, el símbolo HDMI y la Interface de Multimedia de Alta Definición son marcas comerciales ó marcas registradas de HDMI Licensing LLC.



El logotipo SD es una marca comercial.

HDAVI Control™ es una marca de fábrica de Matsushita Electric Industrial Co., Ltd.



Precauciones para su seguridad



ADVERTENCIA: Para reducir el riesgo de sufrir una descarga eléctrica, no retire la cubierta ni el panel posterior. En el interior no hay piezas que deba reparar el usuario. Solicite las reparaciones al personal de servicio calificado.

ADVERTENCIA: Para reducir el riesgo de que se produzca un incendio ó de sufrir una descarga eléctrica, no exponga este aparato a la lluvia ni a la humedad. No ponga encima del aparato (incluyendo estanterías que se encuentren encima del mismo, etc.) recipientes con agua (floreros, tazas, cosméticos, etc.).

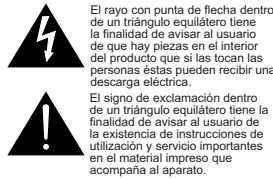

Instrucciones de seguridad importantes

- 1) Lea estas instrucciones.
- 2) Guarde estas instrucciones.
- 3) Cumpla con todas las advertencias.
- 4) Siga todas las instrucciones.
- 5) No utilice este aparato cerca del agua.
- 6) Limpie el aparato solamente con un paño seco.
- 7) No tape las aberturas de ventilación. Haga la instalación siguiendo las instrucciones del fabricante.
- 8) No instale el aparato cerca de fuentes de calor como, por ejemplo, radiadores, salidas de aire caliente, estufas y otros aparatos (incluyendo amplificadores) que produzcan calor.
- 9) No anule la característica de seguridad del enchufe polarizado ó del enchufe del tipo de puesta a tierra. Un enchufe polarizado tiene dos clavijas, una más ancha que la otra. Un enchufe de puesta a tierra tiene dos clavijas y una espiga de puesta a tierra. La clavija ancha y la espiga de estos enchufes han sido suministradas para su seguridad. Si el enchufe suministrado no puede conectarse al tomacorriente, consulte a un electricista para que le cambie el tomacorriente obsoleto.
- 10) Proteja el cable de alimentación para que no lo pisen ni lo pellizquen, especialmente en el enchufe, tomacorriente y en el punto donde sale del aparato.

- 11) Utilice solamente los accesorios especificados por el fabricante.
- 12) Utilice solamente el aparato con el carrito, base, trípode, soporte ó mesa especificado por el fabricante ó vendido con el aparato. Cuando se utilice un carrito, tenga cuidado al mover la combinación del carrito / aparato para evitar heridas en el caso de que ésta se dé la vuelta.
- 13) Desenchufe este aparato durante las tormentas eléctricas ó cuando no lo utilice durante un largo periodo de tiempo.
- 14) Solicite todas las reparaciones al personal de servicio calificado. Las reparaciones resultan necesarias cuando el aparato se ha estropeado de cualquier forma: se ha estropeado el cable ó el enchufe de alimentación, se ha derramado líquido ó han caído objetos dentro del aparato, el aparato ha quedado expuesto a la lluvia ó a la humedad, no funciona normalmente ó se ha caído.
- 15) Para impedir las descargas eléctricas, asegúrese de que la patilla de puesta a tierra de la clavija del cable de alimentación de CA esté firmemente conectada.



DECLARACIÓN DE LA FCC

Este equipo ha sido probado y ha demostrado cumplir con los límites establecidos para dispositivos digitales de la Clase B, de conformidad con el Apartado 15 de las Normas de la FCC. Estos límites han sido diseñados para proporcionar una protección razonable contra las interferencias perjudiciales en una instalación residencial. Este equipo genera, utiliza y puede radiar energía radioeléctrica, y si no se instala y utiliza de acuerdo con las instrucciones, puede causar interferencias perjudiciales en las comunicaciones por radio. Sin embargo, no existe ninguna garantía de que las interferencias no se produzcan en una instalación particular. Si este equipo causa interferencias perjudiciales en la recepción de la radio ó la televisión, lo que puede determinarse apagando y encendiendo el equipo, al usuario se le recomienda intentar corregir la interferencia tomando una ó más de las medidas siguientes:

- Cambie la orientación ó el lugar de instalación de la antena.
- Aumente la separación entre el equipo y el receptor.
- Conecte el equipo a una toma de corriente diferente de aquella a la que está conectada el receptor.
- Consulte al Centro de Servicio Panasonic ó a un técnico de radio/TV con experiencia para solicitar ayuda.

Aviso de la FCC:

Para asegurar el cumplimiento continuo de las normas establecidas, utilice solamente cables de interfaz blindados cuando conecte el televisor a los dispositivos periféricos. Cualquier cambio ó modificación que no haya sido aprobado expresamente por la parte responsable podrá causar interferencias perjudiciales y podría anular la autorización que el usuario tiene para utilizar este aparato.

Responsable: Panasonic Corporation of North America
One Panasonic Way, Secaucus, NJ 07094
Dirección de contacto: Panasonic Consumer Electronics Company
1-888-VIEW-PTV (843-9788)
email: consumerproducts@panasonic.com

AVISO PARA CANADÁ:

Para los Modelos TH-37PX60U, TH-42PX60U, TH-42PX60X, TH-50PX60U, TH-50PX60X, TH-58PX60U
Este aparato digital de la Clase B cumple con la norma canadiense ICES-003.

ADVERTENCIA/PRECAUCION

ADVERTENCIA

LAS PIEZAS PEQUEÑAS PUEDEN PRESENTAR UN PELIGRO DE ASFIXIA SI SE TRAGAN POR ACCIDENTE. GUARDE LAS PIEZAS PEQUEÑAS DONDE NO PUEDAN ALCANZARLAS LOS NIÑOS PEQUEÑOS. TIRE LAS PIEZAS PEQUEÑAS Y OTROS OBJETOS QUE NO SEAN NECESARIOS, INCLUYENDO LOS MATERIALES DE EMBALAJE Y LAS BOLSAS/HOJAS DE PLÁSTICO, PARA IMPEDIR QUE LOS NIÑOS PEQUEÑOS JUEGUEN CON ELLAS CORRIENDO EL RIESGO DE QUE PUEDAN ASFIXIARSE.

Instalación

No instale el televisor de plasma sobre superficies inclinadas ó poco estables.

- La televisor de plasma puede caerse ó darse vuelta.
- No coloque objetos encima de la televisor de plasma.
- Si se derrama agua en la televisor de plasma ó entran objetos extraños en su interior, se puede provocar un cortocircuito que causará fuego ó descarga eléctrica. Si entran objetos extraños en el interior de la televisor de plasma, consulte con su tienda local de Panasonic.

Esta la televisor de plasma puede utilizarse sólo con los siguientes accesorios opcionales. El uso con cualquier otro tipo de accesorios opcionales puede causar inestabilidad y terminar provocando daños. (Matsushita Electric Industrial Co., Ltd. fabrica todos los accesorios siguientes.)

- Abrazadera de suspensión de pared (Vertical):
TY-WK42PV3U (TH-37PX60U, TH-42PX60U, TH-42PX60X, TH-50PX60U, TH-50PX60X, TH-58PX60U)
- Abrazadera de suspensión de pared (Anglado):
TY-WK42PR2U, TY-WK42PR3U (TH-37PX60U, TH-42PX60U, TH-42PX60X, TH-50PX60U, TH-50PX60X)

Solicite ayuda de un técnico cualificado para realizar la instalación.

Cable de alimentación de CA

El televisor de plasma fue diseñado para funcionar con una CA de 120 V, 50/60 Hz (TH-37PX60U, TH-42PX60U, TH-50PX60U, TH-58PX60U) ó con una CA de 110 - 127 V, 50/60 Hz (TH-42PX60X, TH-50PX60X).

Inserte completamente el enchufe del cable eléctrico.

- Si el enchufe no ha entrado completamente puede generar calor y ser el origen de un incendio. Si el enchufe está dañado ó el tomacorriente está flojo, no lo utilice.

No toque el enchufe del cable eléctrico con las manos mojadas.

- Puede recibir una descarga eléctrica.
- No haga nada que pueda dañar el cable eléctrico. Cuando desenchufe el cable eléctrico, sujete del enchufe y no el cable.
- No dañe el cable eléctrico, no lo modifique ni coloque objetos pesados encima, ni coloque cerca de objetos que desprendan calor, no fuerza ni tire excesivamente del mismo. Esto puede provocar un fuego ó descarga eléctrica. Si el cable eléctrico está dañado, solicite la reparación en su tienda local de Panasonic.

■ Si se producen problemas durante el uso Si se produce un problema (por ejemplo falta la imagen ó sonido), ó si sale humo ó hay olores no normales de la televisor de plasma, desenchufe inmediatamente el cable eléctrico del tomacorriente.

- El uso continuado del televisor bajo estas condiciones puede causar un incendio ó un daño permanente en la unidad. Lleve el televisor a que lo revisen en un centro de servicio autorizado. La revisión del televisor por cualquier persona sin autorización no se recomienda en absoluto debido al peligro que supone la alta tensión que circula por su interior.

Si entra agua ó materias extrañas en el interior de la televisor de plasma, si se ha caído la televisor de plasma ó si el mueble exterior está dañado, desenchufe inmediatamente el cable eléctrico.

- Puede provocar un cortocircuito que inicie un incendio. Llame a su tienda local de Panasonic para hacer las reparaciones necesarias.

PRECAUCION

No cubra los orificios de ventilación.

- La televisor de plasma puede calentarse excesivamente provocado fuego ó daños en la televisor de plasma. Si se utiliza un pedestal, deje un espacio de 3 15/16" (10 cm) ó más en la parte superior, izquierda y derecha, 2 3/8" (6 cm) ó más en la parte inferior y 2 3/4" (7 cm) ó más en la parte posterior.

Cuando utilice la televisor de plasma

Desconecte todos los cables antes de mover la televisor de plasma.

- Si fuera necesario mover la televisor de plasma a otro lugar y se dejan algunos cables conectados, éstos pueden dañarse, provocar un incendio ó una descarga eléctrica.

Desenchufe el cable eléctrico del tomacorriente como medida de seguridad antes de realizar una limpieza.

- Puede sufrir una descarga eléctrica si no lo hace. Limpie el cable eléctrico a intervalos regulares para evitar que se cubra por el polvo.
- Si hay acumulación de polvo en el enchufe del cable eléctrico, la humedad puede acumularse y dañar el aislamiento, provocando un incendio. Desenchufe el cable eléctrico del tomacorriente y limpie con un paño seco. Esta televisor de plasma radia rayos infrarrojos, y por lo tanto puede afectar a otros equipos de comunicación por infrarrojos. Instale su sensor de infrarrojos en un lugar alejado de la luz directa de su televisor de plasma ó de la luz reflejada por ella. No suba sobre el televisor ó utilice como escalón. (Se debe tener especial cuidado en el caso de los niños pequeños.)
- Si la unidad se cae ó se daña por el mal uso, puede sufrir daños.

El televisor consumirá algo de energía siempre que el cable de alimentación esté conectado a una toma de corriente.

Notas

No muestre una imagen fija durante mucho tiempo

Esto hará que la imagen permanezca en la pantalla de plasma ("imagen remanente"). Esto no se considera como una falla de funcionamiento y no está cubierto por la garantía.

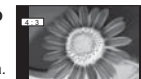

Para impedir la imagen remanente, el salvapantallas se activa automáticamente después de pasar unos pocos minutos si no se envían señales ó no se realizan operaciones. (pág. 43)

Imágenes fijas típicas

- Números de canales y otros logotipos
- Imagen visualizada en el modo 4:3
- Fotos de tarjetas SD
- Imagen de ordenador
- Videojuego

Configuración

- No ponga la unidad donde quede expuesta a la luz solar directa ó a luces brillantes (incluyendo reflejos).
- La utilización de algunos tipos de iluminación fluorescente puede reducir el alcance de transmisión del mando a distancia.

Accesorios/Opciones

✓ Compruebe que ha recibido todos los elementos que se indican.

Accesorios

Transmisor de mando a distancia
● EUR7737Z20



Pilas para el transmisor de mando a distancia (2)
● Pila AA



Adaptador de antena
● Tipo F para 5C-2V



Manual de instrucciones

Tarjeta del cliente (para EE. UU.)

Tarjeta para el plan de asistencia al cliente (para EE. UU.)

Tarjeta del garantía (TH-42PX60X, TH-50PX60X) (para México)

Sujetador de cable (2)

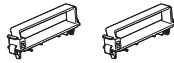

Cable de CA



Pedestal
● TBL2AX00011 (TH-37PX60U, TH-42PX60U, TH-42PX60X)

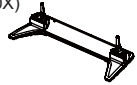

● TBL2AX00051 (TH-50PX60U, TH-50PX60X)



● TBL2AX00081 (TH-58PX60U)

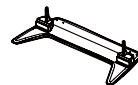

Instalación de las pilas del mando a distancia

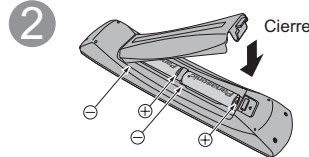
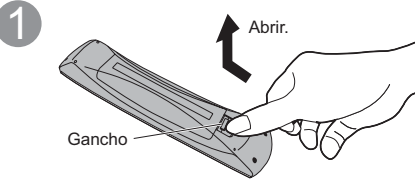

Ponga las polaridades (+ ó -) en las posiciones correctas

Precaución

- La instalación mal hecha puede causar fugas de electrolito y corrosión, lo que podría dañar el mando a distancia.
- No mezcle pilas viejas y nuevas.
- No mezcle pilas de tipos diferentes (pilas alcalinas y de manganeso, por ejemplo).
- No utilice baterías (Ni-Cd).
- No queme ni rompa las pilas.
- Anote los códigos de mando a distancia antes de cambiar las pilas en el caso de que tenga que restablecer los códigos. (pág. 37-38)

Accesorios opcionales

Abrazadera de suspensión de pared (Vertical)

● TY-WK42PV3U (TH-37PX60U, TH-42PX60U, TH-42PX60X, TH-50PX60U, TH-50PX60X, TH-58PX60U)

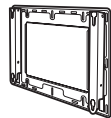

(Anglado)

● TY-WK42PR2U
● TY-WK42PR3U (TH-37PX60U, TH-42PX60U, TH-42PX60X, TH-50PX60U, TH-50PX60X)

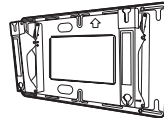

Colocación del pedestal en el televisor con pantalla de plasma

Precaución

No utilice ningún otro televisor ni pantalla que no sea uno de los suministrados en el embalaje.

● En caso de no ser así, la unidad puede caerse y dañarse, pudiendo sufrir daños personales.

No utilice el pedestal si está doblado, partido o, está roto.

● Si utiliza un pedestal roto, puede dañarse todavía más y puede resultar usted dañado. Llame a la tienda donde lo compró, lo antes posible.

Durante la instalación, asegúrese de apretar bien todos los tornillos.

● Si no se tiene cuidado y los tornillos no están bien apretados durante el armado, la instalación no será lo suficientemente fuerte como para sostener el televisor con pantalla de plasma y éste podrá caerse y dañarse, y se podrá causar daños a las personas.

Utilice los soportes de fijación para evitar la caída y sostener el televisor con pantalla de plasma.

● En caso de terremoto ó cuando los niños se suben al pedestal para televisor con pantalla de plasma instalada, el televisor con pantalla de plasma puede caerse, pudiendo causar daños a las personas.

Es necesaria la ayuda de dos o más personas para instalar y desmontar el televisor.

● Si no tiene la ayuda de otra persona, el televisor puede caerse, pudiendo causar daños a las personas.

Accesorios para el montaje del pedestal

A Tornillo de montaje (4)



(37", 42", 50") M5 x 20
(58") M6 x 20

B Tornillo de montaje (4)



M5 x 30

C Soporte (2)



D Base (1)

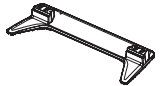

1 Montaje del pedestal

■ Instalación de los soportes

Para televisor con pantalla de plasma de 42", 50" (Exterior)

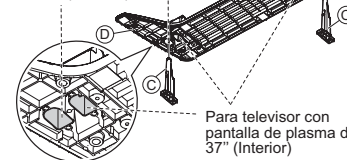

Para televisor con pantalla de plasma de 37" (Interior)

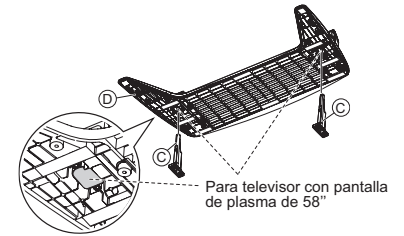

Para televisor con pantalla de plasma de 58"

Inserte los soportes C en los agujeros izquierdo y derecho de la parte inferior de la base D para que se ajusten firmemente como se muestra en la ilustración.

■ Fijación de los soportes

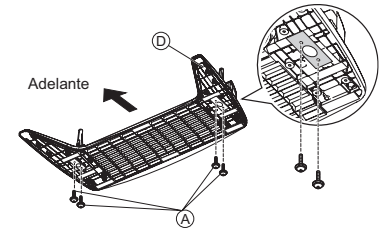
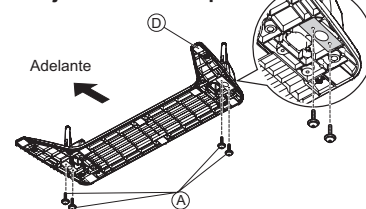

Utilice los tornillos de montaje A para asegurar firmemente los soportes en la parte inferior de la base.

Nota

Las rosas de los tornillos de ensamblaje se estropearán si los tornillos se aprietan con una fuerza excesiva.

Accesorios/Opciones

2 Instalación

Vista de la parte inferior

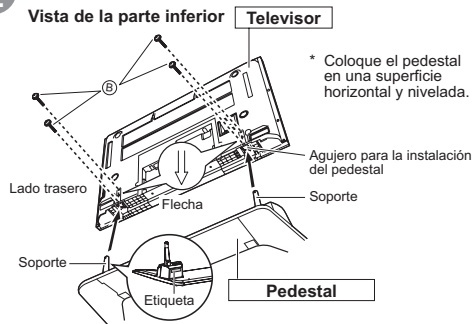

Levante el televisor por encima del pedestal, con la parte trasera del televisor en el mismo lado que la etiqueta del pedestal. Alinee los orificios del televisor (parte inferior) con los soportes e inserte los soportes en los orificios. Utilice los tornillos de montaje B (M5 x 30) para apretarlos firmemente.

3 Para evitar que el televisor con pantalla de plasma se caiga

* El televisor con pantalla de plasma deberá apretarse a la base y a la pared.

Para televisor con pantalla de plasma de 37", 42" ó 50"

Accesorios para soporte de fijación

1 Banda (2)	2 Tornillo (2) Diámetro nominal de 4 mm x 12	3 Tornillo de madera (2)	4 Abrazadera (2)
-------------	---	--------------------------	------------------

Si se asegura a la base

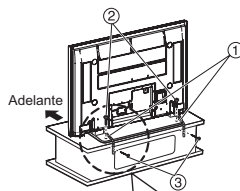

Si se asegura a una pared

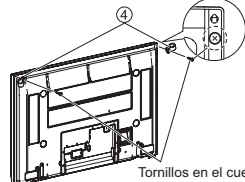

* Quite los tornillos de ambas esquinas del lado trasero del televisor con pantalla de plasma y coloque las abrazaderas (4) en el televisor con pantalla de plasma utilizando los tornillos quitados.

Tornillos en el cuerpo principal

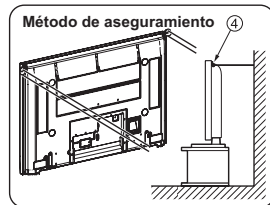

* Utilice un cable ó cadena fuerte de venta en los comercios para asegurar el televisor con pantalla de plasma a una parte sólida de la pared ó pilar.

Para televisor con pantalla de plasma de 58"

Accesorios para soporte de fijación

1 Banda (4)	2 Tornillo (4) Nominal diameter 4 mm x 12	3 Tornillo de madera (4)	4 Gancho (2)	5 Tornillo de fijación de gancho (2) M8 x 35
-------------	--	--------------------------	--------------	---

Si se asegura a la base

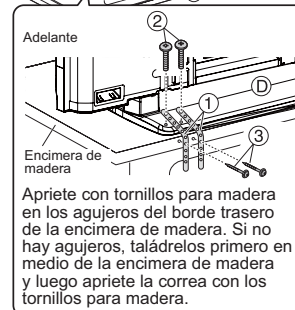
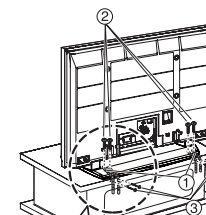

Apriete con tornillos para madera en los agujeros del borde trasero de la encimera de madera. Si no hay agujeros, taládrelos primero en medio de la encimera de madera y luego apriete la correa con los tornillos para madera.

Si se asegura a una pared

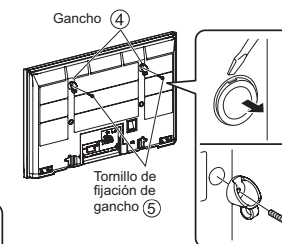

* Use un destornillador de punta plana para retirar las tapas de la partes superiores izquierda y derecha situadas en la cara posterior del televisor con pantalla de plasma, y coloque los ganchos (4) en el televisor de pantalla de plasma usando los tornillos de fijación de ganchos (5). (Guardé las tapas que haya quitado en un lugar seguro.)



* Use un cable ó cadena fuerte de venta en el comercio para asegurar los ganchos (4) en una parte sólida de una pared o una columna.

Conexiones

■ Para ver la televisión

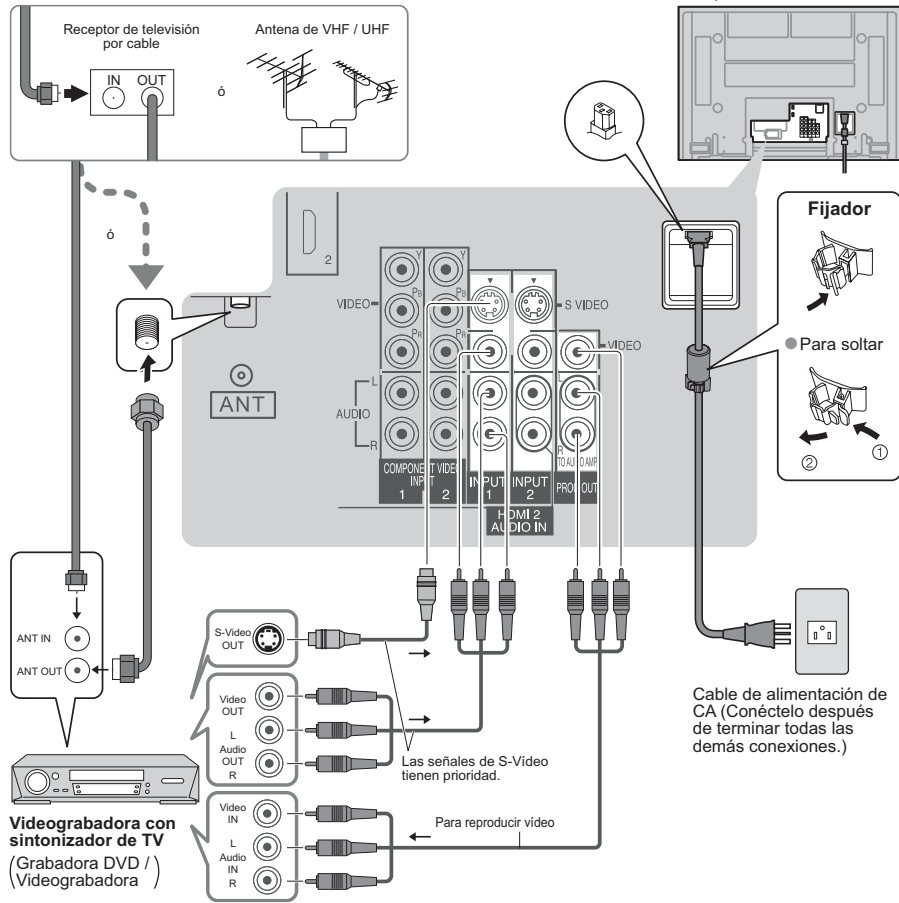

Nota

- Con este televisor no se suministran todos los cables ni equipos externos mostrados en este manual.
- Para obtener más ayuda, visítenos en: www.panasonic.com
www.panasonic.ca
- La entrada de S video anulará la señal de video compuesto cuando se conecte un cable de S video. Conecte un cable de S video ó uno de video.
- Cuando reciba señales de canales digitales, todos los formatos digitales serán convertidos en sentido descendente en video NTSC compuesto que saldrá a través de los terminales de salida de programas.
- Algunos programas contienen una señal de protección de derechos de autor para impedir la grabación con una videograbadora.
- Ponga el canal de televisión en CH3 ó CH4 para utilizar la conexión del receptor de televisión por cable.

Instrucciones para sujetar los cables

■ Colocación de las sujetador de cable

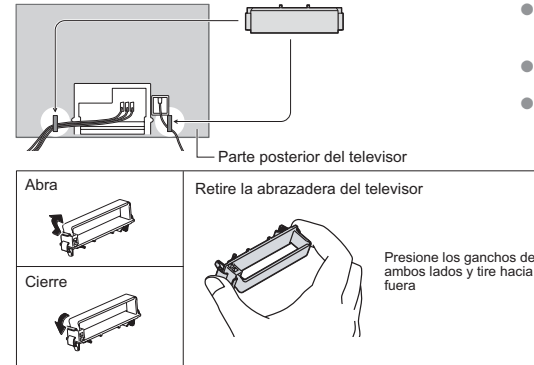

- No ate juntos el cable de RF y el cable de alimentación porque la imagen podría distorsionarse.
- Fije los cables con abrazaderas según sea necesario.
- Cuando se utilicen accesorios opcionales, siga las indicaciones de los manuales de los accesorios para fijar los cables.

■ Instrucciones para sujetar los cables

Sujete todos los cables en el televisor con pantalla de plasma empleando la abrazadera de cables.

- Ate los cables con la abrazadera de cable del lado izquierdo.
- Apriete el cable de la alimentación con la abrazadera de cable del lado derecho.

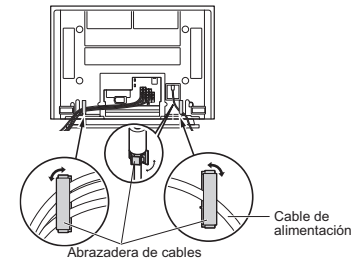

Identificación de los controles

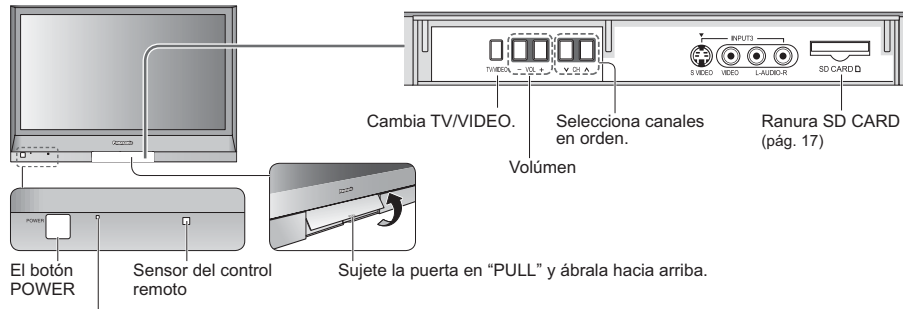

Indicador de alimentación (conectada: rojo, desconectada: apagado)

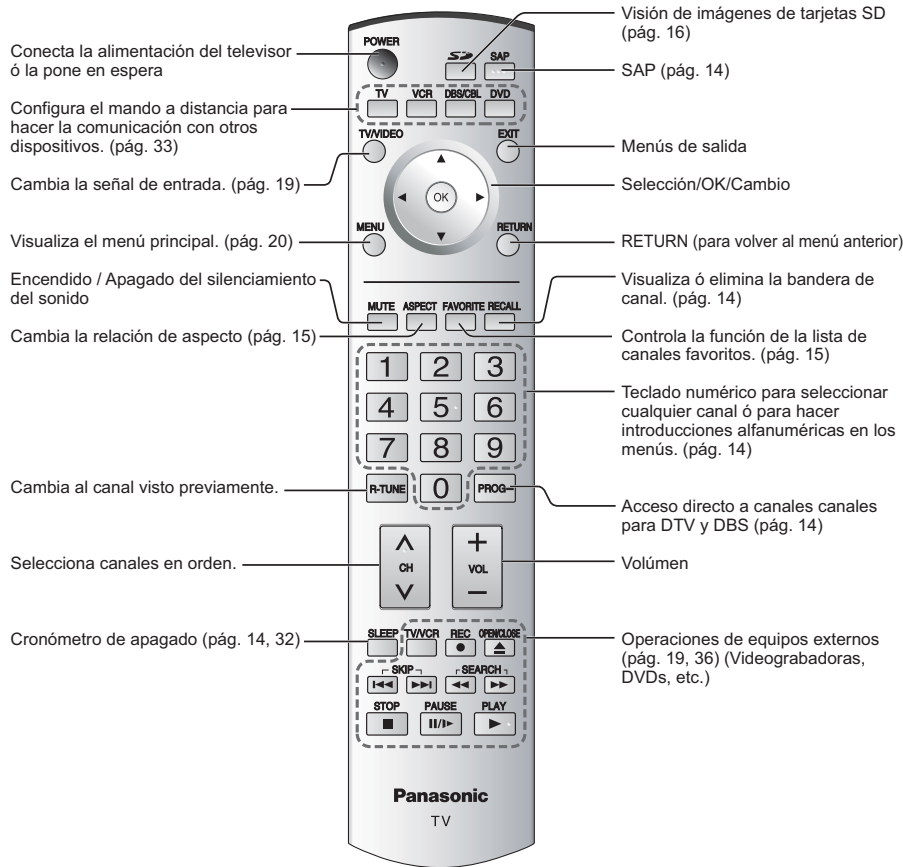

Configuración por primera vez

"Ajuste inicial" sólo se visualiza cuando el televisor se enciende por primera vez después de conectar el cable de alimentación de CA en una toma de corriente. Sólo disponible cuando "Autoencendido" (pág. 20) está en "No".

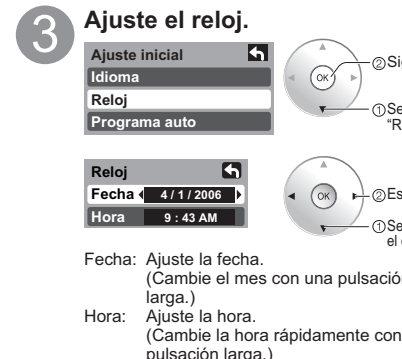
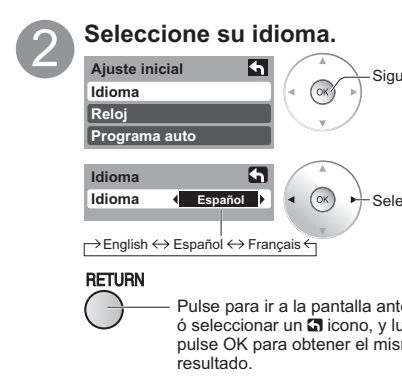

4 Configuración automática de canales

1 Seleccione "Programa auto".

Ajuste inicial
Idioma
Reloj
Programa auto

2 Seleccione la antena y los modos de entrada

Programa auto
Ent. ANT Cable
Modo Todos
Iniciar escaneo

Ent. ANT Modo

Cable: Televisión por cable
Antena: Antena

Todos: Digital y analógico
Análogo: Analógico solamente (Reduce el tiempo para la recepción)

3 Inicie la exploración de los canales.

Programa auto
Ent. ANT Cable
Modo Todos
Iniciar escaneo

Escaneando canales analógicos...

4 Confirme los canales registrados.

Editar Aceptar
Favoritos Agregar
No Si
2 Si

Para salir EXIT
Para volver a la pantalla anterior RETURN

Nota
● Para cambiar la configuración posteriormente, vaya a la pantalla Menu (pág. 20).

Guía rápida para la puesta en marcha

● Configuración por primera vez
● Identificación de los controles

Para ver la televisión

Conecte el receptor de televisión por cable cuando vaya a ver televisión por cable. (pág. 10)

1 Cambie al modo de televisión.



2 Conecte la alimentación



- El botón POWER de la unidad deberá estar activado.

3 Seleccione un número de canal.

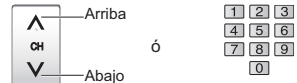

▲ Arriba
CH
▼ Abajo

1 2 3
4 5 6
7 8 9
0

■ **Para introducir directamente el número de un canal digital.**

PROG- ● Cuando se sintonicen canales digitales, presione el botón para introducir el número menor en un número de canal complejo.

example: CH15-1: **1** **5** **PROG-** **1**

■ Otras funciones útiles (Utilícelas después de ③)

Cronómetro de apagado

Apaga la unidad después de pasar un periodo de tiempo de 0 a 90 minutos que puede ajustarse a intervalos de 30 minutos.

SLEEP ● 0/30/60/90 (minutos)



Escucha con SAP (Programa de audio secundario)

■ **Seleccione el modo de audio para ver la televisión.**

SAP



- **Modo digital**
Pulse SAP para seleccionar la siguiente pista de audio (si está disponible) cuando se recibe un canal digital.

Pista de audio 1 de 1 (Inglés)

- **Modo analógico**
Pulse SAP para seleccionar el modo de audio como se describe a continuación. (La flecha muestra la selección.)
• Cada vez que se pulsa el botón SAP, el modo de audio cambiará como se muestra a continuación. (Estéreo/SPA/Mono)

Recuperación de información

Visualice ó elimine la bandera de canales.

RECALL



Canal	Hora de finalización	Título del programa	Reloj
15-2 ABC - HD	- 10:30	Andrew's cooking show	10:00 am
Identificador de emisora	CC SPA Nivel de clasificación	TV-G Resolución de señales 1080i Estandar Modo de imagen 4 : 3	Relación de aspecto 30

Cambio de la relación de aspecto

Cambie la relación de aspecto (pág. 40).

ASPECT

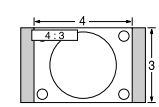
- El modo cambia con cada pulsación.
- 480i (4:3), 480i (16:9), 480p (4:3), 480p (16:9) : COMP, JUSTO, 4:3 ó ACERC
- 1080p / 1080i / 720p : COMP, H-LLENO, JUSTO, 4:3 ó ACERC.

Llamada a un canal favorito

FAVORITE



■ **FAVORITOS**
Los números de canales de Favoritos se visualizan en la pantalla de sintonización de favoritos. Seleccione la emisora deseada con el cursor ó usando las teclas de números. (vea debajo)

Precaución

- Las emisiones ATSC no se pueden recibir en otros países que no sean los EE.UU., Canadá y México.

Nota

- Vuelva a seleccionar "Cable" ó "Antena" en "Ent. ANT" de "Programa auto" para cambiar la recepción de la señal entre televisión por cable y antena. (pág. 13)
- El número del canal y el nivel del volumen se fijan incluso después de apagar el televisor.

Configuración de la función de favoritos

1 Visualice el canal que va a colocar en la lista de favoritos.

2 FAVORITE



Mantenga pulsado FAVORITE durante varios segundos.

- Pulse repetidamente FAVORITE para cambiar entre las páginas (1/3, 2/3, 3/3 ó salir). Al pulsar ◀ ▶ también cambia la página.

Ajustes 1/3

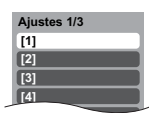

3

① Seleccione Pulse ▲ ▼ para resaltar una posición en la lista. Y luego pulse OK para memorizar el canal visualizado en esa posición.

② Aceptar

- También puede utilizar las teclas numéricas (1-9 y 0) para seleccionar los números de lista grabados (1-9 y 0). Al hacer esto, los números se grabarán directamente sin tener que pulsar la tecla OK.

Ajustes 1/3



- **Para eliminar un canal favorito**
Un canal memorizado se podrá eliminar de la lista manteniendo pulsado FAVORITE mientras su posición está resaltada.

Utilización de la función de favoritos

1 FAVORITE



Pulse FAVORITE.

- Pulse repetidamente FAVORITE para cambiar entre las páginas (1/3, 2/3, 3/3 ó salir). Al pulsar ◀ ▶ también cambia la página.

Favoritos 1/3

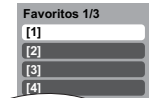

2

Seleccione Pulse ▲ ▼ ó una tecla numerada (1-9 y 0) para resaltar un canal de la lista.

- Al seleccionar un número de canal de la lista con las teclas numeradas se visualizará directamente el canal.

3

Aceptar Pulse OK para visualizar el canal resaltado.



Para ver imágenes de tarjeta SD

Puede ver fotos tomadas con una cámara digital ó con una cámara de vídeo digital que estén guardadas en una tarjeta SD.

(El contenido de otros medios que no sean tarjetas SD puede que no se reproduzca correctamente.)



- 1 Inserte la tarjeta SD.**
 - Para precauciones y detalles relacionados con las tarjetas SD. (pág. 18 y 41)
- 2 Seleccione el modo SD.**
- 3 Seleccione los datos que va a ver.**

Mientras se leen los datos Vista de imagen miniatura

Información
 Num. 102-0006
 Fecha 04/01/2009
 Pixel 2048x1536

Selección OK
 Selección MENU RETURN

Área de navegación

Se visualiza información de la imagen seleccionada.
Num. : Se visualiza el número de la imagen ó el nombre del archivo.
Fecha : Se visualiza la fecha de la grabación.
Pixel : Se visualiza la resolución de la visualización.

Nota

 - Dependiendo del tipo JPEG, puede que el contenido de la información no se visualice correctamente.

Número total de imágenes

■ Para volver al televisor



■ Para salir



■ Para volver a la pantalla anterior



4 Vea la imagen.

Área de navegación

A la foto anterior
 Gire 90° (a la derecha)
 A la siguiente foto
 Gire 90° (hacia la izquierda)

● Para visualizar/ocultar el área de navegación →

Nota

- Esta selección de modos SD se puede utilizar desde la pantalla MENU.

Tarjeta SD

● Inserte la tarjeta.



● Retire la tarjeta.

➔ Pulse ligeramente sobre la tarjeta SD y luego suéltela.



● Tarjetas que pueden utilizarse (capacidad máxima): Tarjeta SD (2 GB), minitarjeta SD (1 GB) (se requiere adaptador para minitarjeta SD)

Para cambiar la vista (diaporama, ajuste de imágenes, etc.)

■ Para ver fotos en el modo de diaporama

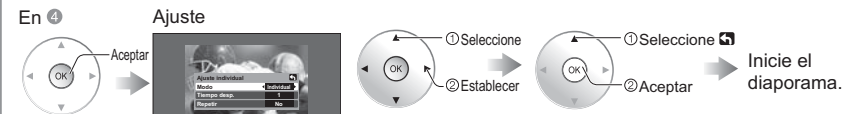

Modo	Ponga Individual/Diapositiva para ver imágenes individuales ó hacer diapositivas.
Tiempo desp.	Puede ajustar los segundos que se va a visualizar cada imagen en el modo de diapositiva.
Repetir	Si ó No la función de repetición de diapositiva.

Nota

- Para las imágenes de tamaño grande, el tiempo de visualización será superior al número de segundos establecido.
- Para detenerse en medio del ciclo ➔ Pulse el botón "OK"

■ Para ajustar la imagen

Cuando se pulse MENU se visualizará el menú de ajuste de imagen. (pág. 20)



- Para visualizar/ocultar el área de navegación

Tarjeta SD: Notas y precauciones

Mensajes de advertencia de tarjeta

Mensaje	Significado/Acción
Tarjeta de memoria presente?	<ul style="list-style-type: none"> La tarjeta no está insertada ó esta unidad no es compatible con el formato.
No existe archivo	<ul style="list-style-type: none"> La tarjeta no tiene datos ó este tipo de datos no es compatible.

Cuidados al manejar la tarjeta:

- No retire la tarjeta mientras la unidad está accediendo a los datos (esto puede dañar la tarjeta ó la unidad).
- No toque las terminales de la parte posterior de la tarjeta SD.
- No ejerza sobre la tarjeta una presión fuerte ni la golpee.
- Inserte la tarjeta en el sentido correcto (de lo contrario, la tarjeta podría dañarse).
- La interferencia eléctrica, la electricidad estática ó el funcionamiento erróneo pueden dañar los datos ó la tarjeta.
- Haga una copia de seguridad de los datos grabados a intervalos regulares por si estos se deterioran ó se dañan, ó por si la unidad funciona de forma errática. (Panasonic no acepta ninguna responsabilidad por el deterioro ó daño que puedan sufrir los datos grabados.)

Para ver vídeos y DVDs

Algunos dispositivos de Panasonic conectados al televisor pueden ser controlados con el mando a distancia.

Para controlar los productos de otros fabricantes se necesita programar el mando a distancia. (pág. 33)



1 Con la videgrabadora ó DVD encendido
Cambie a entrada externa
Pulse para visualizar el menú de selección de entrada.
TV/VIDEO

2 **Seleccione el modo de entrada.**
Pulse la tecla de número correspondiente en el mando a distancia para seleccionar la entrada de su elección.

3 **Utilice**
la videgrabadora ó DVD con el mando a distancia

Selección de entrada

[1] TV	[2] Componente 1	[3] Componente 2
[4] HDMI 1	[5] HDMI 2	[6] Video 1
[7] Video 2	[8] Video 3	[0]

(Pantalla inicial)

● La terminal y la etiqueta del dispositivo conectado se indican.
Para etiquetar cada uno de los dispositivos conectados (pág. 30)

Pulse para seleccionar la entrada de su elección y luego pulse "OK".
● Si, durante la selección, no se realiza ninguna acción durante varios segundos, se saldrá del menú de selección de entrada y la entrada actual se seleccionará automáticamente.

Etiqueta Terminal
Video 1 VCR
[ejemplo]

■ **Para volver al televisor**
TV/VIDEO

Nota

- Para conocer detalles, vea el manual del equipo ó pregunte a su concesionario local.

	Videgrabadora	DVD
REC	Grabación de videgrabadora	Grabación
OPEN/CLOSE	—	Abertura/Cierre
SKIP	—	Salto hacia adelante/atrás
SEARCH	Retroceso/Avance rápido	Retroceso/Avance
STOP	Parada	Parada
PAUSE	Pausa	Pausa
PLAY	Reproducción	Reproducción

(Para hacer otras operaciones, vea la pág. 36.)

Cómo utilizar las funciones de los menús

Varios menús le permiten seleccionar configuraciones para la imagen, el sonido y otras funciones, para que usted pueda disfrutar viendo la televisión como usted desee.



1 Visualice el menú
MENU ● Visualiza las funciones que pueden establecerse (cambia según la señal de entrada).

2 Seleccione el menú
Menú
 Imagen
 Audio
 Cronómetro
 Bloqueo
 Trjt. Memoria
 Ajuste

3 Seleccione el elemento
 Imagen 1/2
 Normal Estándar Si
 Modo Estándar
 Contraste +30
 Brillo 0
 Color 0
 Tinte 0
 Nitidez +10

4 Ajuste ó seleccione
 Imagen 1/2
 Normal Estándar Si
 Modo Estándar
 Contraste +30
 Brillo 0
 Color 0
 Tinte 0
 Nitidez +10

■ Para volver al televisor
EXIT

■ Para volver a la pantalla anterior
RETURN

Menú	Elemento
Imagen	Normal
	Modo
	Contraste, Brillo, Color, Tinte, Nitidez
	Temp color
	Admi. colores
	Ajuste acerc.
	Reduc de ruido
	3D Y/C filtro
	Matriz color
	MPEG NR
Nivel oscuro	
Audio	Normal
	Bajos
	Altos
	Balance
	Sonido IA
	Envolvente
	Altavoces
Ent. HDMI1 Ent. HDMI2	
Norm. de audio	
Cronómetro	Apagado, Cronómetro 1-5
Bloqueo	
Memoria	
Ajuste	Búsqueda
	Idioma
	Reloj
	Programa canal
	Títulos de entradas
	CC
	Autoencendido
	Barra lateral
	Para prog-out
	Ctrl con HDMI
Apaga control Prende control	
Acerca de	
Restaurar	

Ajustes / Configuraciones (alternativas)	
Restablece la configuración del menú de imagen (excepto para "Otros ajustes").	Normal <input type="checkbox"/> No
Modo de imagen básico (Vivid/Estándar/Cinema) (pág. 42)	Modo <input type="checkbox"/> Estándar
Ajusta el color, el brillo, etc. para que cada modo de imagen se ajuste a sus gustos.	Contraste <input type="checkbox"/> +30 Brillo <input type="checkbox"/> 0 Color <input type="checkbox"/> 0
Selecciona el nivel de los colores cálidos (rojo) y de los colores fríos (azul). (Rojo/Azul/Normal)	Tinte <input type="checkbox"/> 0 Nitidez <input type="checkbox"/> +10
Admi. colores realiza la reproducción de los colores verde y azul, especialmente las escenas exteriores. (Si/No)	Admi. colores <input type="checkbox"/> No
Ajusta la alineación vertical y el tamaño cuando el ajuste del aspecto es "ACERC" (pág. 40)	Ajuste acerc. <input type="checkbox"/>
Reduce el ruido en el canal, comúnmente llamado efecto de nieve. Permanece en No cuando se recibe una señal intensa. (Si/No)	Reduc de ruido <input type="checkbox"/> No
Minimiza el ruido y la diafotía cromática de la imagen. (Si/No)	3D Y/C filtro <input type="checkbox"/> No
Selecciona la resolución de la imagen de los dispositivos conectados a componentes. (SD/HD)	Matriz color <input type="checkbox"/> SD
● SD: Visión normal HD: Visión de alta definición ● Sólo se acepta la señal 480p, la televisión convencional (NTSC) no se está disponible.	
Reduce el ruido de las señales digitales específicas de DVD, STB, etc. (Si/No)	MPEG NR <input type="checkbox"/> No
Selecciona Oscuro ó Claro. Sólo es válido para las señales de entrada externas. (Oscuro/Claro)	Nivel oscuro <input type="checkbox"/> Oscuro
Repone los ajustes de Bajos, Altos y Balance los ajustes predeterminados en la fábrica.	Normal <input type="checkbox"/> Si
Aumenta ó disminuye la respuesta de los graves.	Bajos <input type="checkbox"/> +7
Aumenta ó disminuye la respuesta de los agudos.	Altos <input type="checkbox"/> +7
Realza el volumen de los altavoces izquierdo / derecho.	Balance <input type="checkbox"/> 0
Igualé los niveles del sonido en todos los canales y entradas VIDEO. (Si/No)	Sonido IA <input type="checkbox"/> Si
Mejora la respuesta de audio cuando se escucha sonido estéreo. (Si/No)	Envolvente <input type="checkbox"/> No
Cambia a "No" cuando se utilizan altavoces externos. (Si/No)	Altavoces <input type="checkbox"/> Si
● "Sonido IA", "Envolvente" y "Norm. de audio" no funcionan si se selecciona "No".	
Selecciona según la señal cuando está conectado HDMI. (Auto/Digital/Análogo)	Ent. HDMI1 <input type="checkbox"/> Auto
● Auto: Selecciona automáticamente la señal analógica/digital.	Ent. HDMI2 <input type="checkbox"/> Auto
Minimiza la diferencia de volumen después de cambiar a entradas externas.	Norm. de audio <input type="checkbox"/> 0
Enciende/Apaga automáticamente el televisor (pág. 32).	Apagado <input type="checkbox"/> 60
Bloquea canales y programas. (pág. 26).	
Visualiza datos de tarjetas SD. (pág. 16).	
Selecciona el canal con el botón "Program up/down". (Fav./Todos)	Búsqueda <input type="checkbox"/> Todos
● Fav.: Sólo cuando se registran canales como FAVORITE (pág. 15, 28).	
Selecciona el idioma para los menús de la pantalla. (pág. 13).	Idioma <input type="checkbox"/>
Ajusta el reloj (pág. 13).	Reloj <input type="checkbox"/>
Establece los canales (pág. 28).	Programa canal <input type="checkbox"/>
Selecciona el terminal y la etiqueta del equipo externo. (pág. 30).	Títulos de entradas <input type="checkbox"/>
Visualiza subtítulos (pág. 30).	CC <input type="checkbox"/>
Enciende automáticamente el televisor cuando se enciende el receptor de televisión por cable ó un dispositivo conectado. (Si/No)	Autoencendido <input type="checkbox"/> No
● El cronómetro de apagado y el temporizador de encendido / apagado no funcionará si se establece "Autoencendido".	
Aumenta el brillo de la barra lateral. (No/Bajo/Medio/Alto) (modo 4:3 solamente)	Barra lateral <input type="checkbox"/> Alto
● El ajuste recomendado es alto para impedir la "imagen remanente". (pág. 42)	
Para impedir el aullido y la oscilación de la imagen, detenga la salida de la imagen y el sonido especificados en este menú. (pág. 35) (No/Comp.1/Comp.2/HDMI 1/HDMI 2/Video 1/Video 2/Video 3)	Para prog-out <input type="checkbox"/> No
Controla los equipos conectados a los terminales HDMI (pág. 22). (Si/No)	Ctrl con HDMI <input type="checkbox"/> Si
● "Apaga control" y "Prende control" no funcionan si se selecciona "No".	
Establece "Apaga control" de los equipos de conexión HDMI (pág. 22). (Fijar/No)	Apaga control <input type="checkbox"/> Fijar
Establece "Prende control" de los equipos de conexión HDMI (pág. 22). (Fijar/No)	Prende control <input type="checkbox"/> Fijar
Visualiza la versión del televisor y la licencia del software.	Acerca de <input type="checkbox"/>
Al realizar la reposición se cancelarán todos los elementos establecidos con Ajuste como, por ejemplo, los ajustes de canales. (pág. 28).	Restaurar <input type="checkbox"/>

● En el modo AV, el menú Audio y el menú Ajuste ofrecen un número menor de opciones.

● Cómo utilizar las funciones de los menús (imagen, sonido, calidad, etc.)
Funciones avanzadas

Control con HDMI "HDAVI Control™"*

* Control simultáneo de todos los componentes de Panasonic equipados con "HDAVI Control" utilizando un botón de un mando a distancia.

Los productos de audio-vídeo de Panasonic más recientes equipados con conexiones de salida HDMI pueden ser controlados utilizando el mando a distancia del televisor. Se encuentra disponible un número limitado de características tales como el control del volumen del sistema de cine para casa y el cambio automático a la entrada HDMI del televisor.

- Esta función se limita a los modelos que incorporan "Control con HDMI" de Panasonic. Consulte los manuales de instrucciones individuales para obtener información relacionada con la compatibilidad.
 - No se pueden utilizar cables que no cumplan con HDMI.
 - Se recomienda utilizar un cable HDMI de Panasonic.
- Número de pieza recomendada: RP-CDHG15 (1,5 m), RP-CDHG30 (3,0 m), RP-CDHG50 (5,0 m)

1 Visualice el menú.
MENU

2 Seleccione "Ajuste".
Menú
Altavoces ext.
Imagen
Audio
Cronómetro
Bloqueo
Trjt. Memoria
Ajuste

3 Seleccione "Otros ajustes".
Ajuste
Otros ajustes
Acercar de Restaurar

4 Seleccione "Ctrl con HDMI".
Otros ajustes
Autoencendido No
Barra lateral No
Para prog-out No
Ctrl con HDMI Si
Apaga control Fijar
Prende control Fijar

5 Seleccione "Sí".

- Para volver al televisor
EXIT
- Para volver a la pantalla anterior
RETURN

● El ajuste predeterminado es "Si". Si no están conectados equipos HDMI ó se utilizan equipos HDMI estándar (que no sean "Control con HDMI"), ajuste en "No".

Cambio de entrada automático

Altavoces de cine para casa

Prende control

Apaga control

Reproducción de cine para casa con un toque

Al empezar la reproducción de DIGA, reproductor de cine para casa ó equipo de cine para casa RAM, la entrada del televisor cambia automáticamente a la entrada correspondiente al equipo de reproducción.

- Para el equipo de cine para casa RAM, los altavoces cambian automáticamente al modo de cine para casa. Si se utiliza la operación DIGA, la entrada del televisor cambia automáticamente a DIGA y se visualiza el menú DIGA.

Puede controlar los altavoces de cine para casa con el mando a distancia del televisor.

Cuando un sistema de cine para casa "Control con HDMI" de Panasonic se conecta mediante la entrada HDMI (1 ó 2) aparece "Altavoces ext." con el icono de altavoz.

Al pulsar el botón OK se cambia entre el control del volumen del televisor y del equipo de cine para casa.

- "Ctrl con HDMI" debe ponerse en "Si".
- Limitado a los modelos más recientes de equipo de cine para casa, equipo de cine para casa RAM y DIGA/DVD de Panasonic con "Control con HDMI".

① Visualice el menú. → MENU

② Seleccione "Altavoces ext." ó "Altavoces int."

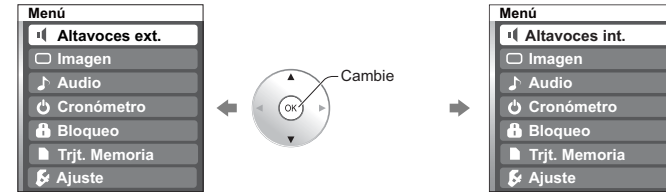

■ Altavoces ext.

Ajustes para amplificador Panasonic, reproductor de cine para casa Panasonic y equipo de cine para casa RAM Panasonic

Subida / Bajada de volumen → + vol. / - vol. Silenciamiento → MUTE

■ Altavoces int.:

Los altavoces del televisor están activos.

- Cuando seleccione "Altavoces ext.", el sonido de los altavoces del televisor se silenciará.
- Cuando se seleccione "Altavoces ext.", el volumen del sistema de cine para casa podrá subirse ó bajarse con el botón de volumen del mando a distancia del televisor. El televisor mostrará "Altavoces ext+/-" en la pantalla.
- Si el equipo de cine para casa/equipo de cine para casa RAM/reproductor de cine para casa está apagado, al seleccionar la opción "Altavoces ext." el equipo se encenderá automáticamente. Vea "Prende control" más abajo.
- Si el equipo de cine para casa/reproductor de cine para casa/equipo de cine para casa RAM está apagado, los altavoces cambiarán automáticamente al televisor.

Cuando se seleccione "Fijar", esto permitirá que el televisor se encienda y cambie automáticamente a la entrada HDMI apropiada, siempre que un reproductor/grabadora de DVD compatible con "Control con HDMI" se encuentre inicialmente encendido ó el modo de reproducción esté seleccionado.

Cuando se seleccione "Fijar", esto permitirá que el televisor se apague y también apague el equipo de cine para casa/equipo de cine para casa RAM/reproductor de cine para casa y/o reproductor DIGA-DVD.

Si se pulsa la tecla "ONE TOUCH PLAY" en el mando a distancia del amplificador de AV ó del reproductor de cine para casa, la secuencia de operaciones siguientes se realiza automáticamente.

- ① El equipo de cine para casa/reproductor de cine para casa se enciende y empieza la reproducción.
- ② El televisor se enciende y se muestra la pantalla de reproducción.
- ③ El audio se silencia y el televisor cambia al modo de cine para casa.

Precaución

- La función "Control con HDMI" no se activa en países que no sean EE.UU. y Canadá.
- El televisor permanecerá encendido aunque se apague el equipo compatible con "Control con HDMI".

Nota

- Antes de utilizar las funciones de control HDMI, el equipo conectado (DIGA, cine para casa RAM, reproductor de cine para casa, amplificador AV) deberá configurarse. Para conocer detalles, vea el manual de funcionamiento de cada equipo.
- Para conocer detalles de la conexión del equipo, vea la pág. 24.

Control con HDMI "HDAVI Control™"

Conexiones HDMI recomendadas

Siga los diagramas de conexiones de abajo para hacer el control HDMI de un solo equipo AV como, por ejemplo, una grabadora DIGA/DVD, un equipo de cine para casa RAM ó un reproductor de cine para casa de Panasonic. Consulte la página 22 para conocer la configuración del menú Ajuste e información de control adicional.

● Los cables HDMI y/u ópticos no son suministrados.

Si se cambia la conexión (o configuración) del equipo compatible con el control HDMI, desconecte la alimentación de esta unidad y vuelva a conectarla mientras la alimentación de todos los equipos está conectada (para que esta unidad reconozca correctamente el equipo conectado) y compruebe que funcione el equipo DIGA, el equipo de cine para casa RAM y el reproductor de cine para casa.

Conexión de esta unidad a una grabadora DVD, equipo de cine para casa RAM ó reproductor de cine para casa

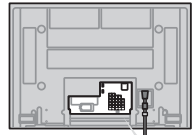

Parte posterior de esta unidad

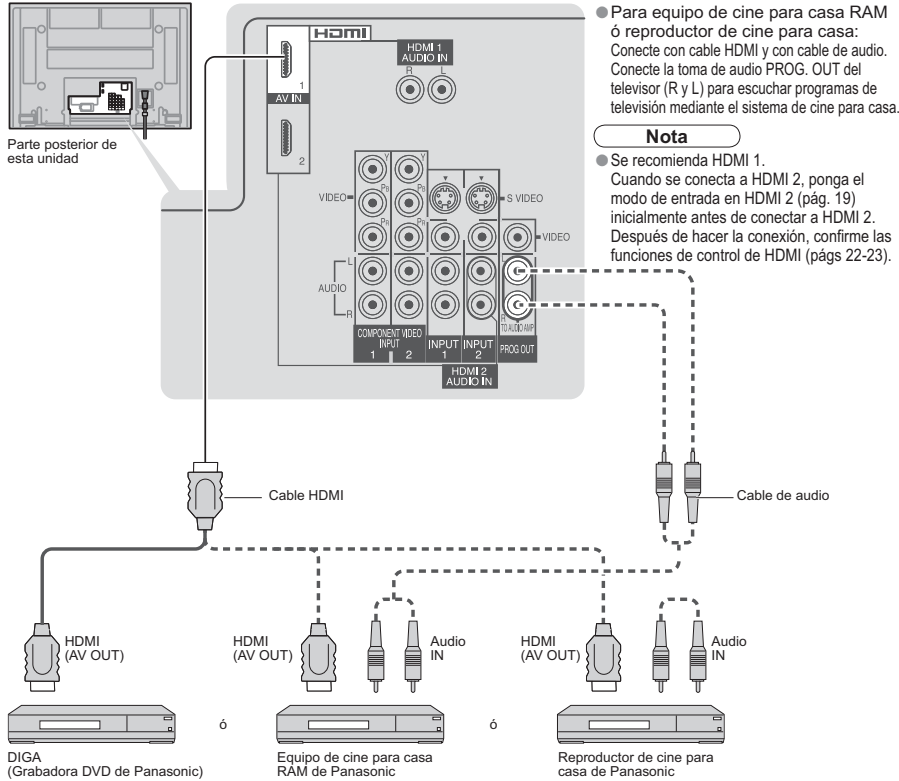

Configuración de esta unidad después de la conexión

Después de hacer las conexiones como se muestra arriba, ponga "Ctrl con HDMI" (bajo "Otros ajustes") en "Si" utilizando el menú Ajuste (pág. 22).

Nota

● Los equipos HDMI individuales tal vez requieran configuraciones de menús específicas adicionales para cada modelo. Consulte sus manuales de instrucciones respectivos.

Conexión de esta unidad a una grabadora DVD y amplificador AV

Cuando utilice un receptor de audio-video "Control con HDMI" y una grabadora DIGA compatible, utilice una conexión en cadena como se muestra abajo.

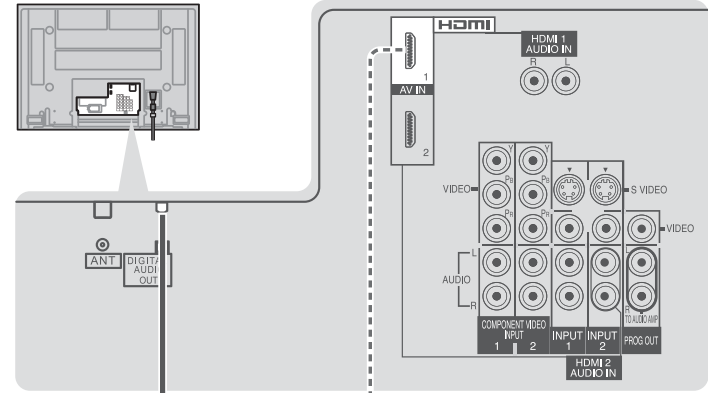

Nota

● Se recomienda HDMI 1. Cuando se conecta a HDMI 2, ponga el modo de entrada en HDMI 2 (pág. 19) inicialmente antes de conectar a HDMI 2. Después de hacer la conexión, confirme las funciones de control de HDMI (págs 22-23).

- Con esta unidad se puede controlar un amplificador AV y un equipo DIGA.
- Asegúrese de conectar el amplificador AV entre esta unidad y el equipo DIGA.

Configuración de esta unidad después de la conexión

Después de hacer las conexiones como se muestra arriba, ponga "Ctrl con HDMI" (bajo "Otros ajustes") en "Si" utilizando el menú Ajuste (pág. 22).

Nota

- Los equipos HDMI individuales tal vez requieran configuraciones de menús específicas adicionales para cada modelo. Consulte sus manuales de instrucciones respectivos.
- Cuando el audio de otro equipo conectado a esta unidad a través de HDMI salga utilizando "DIGITAL AUDIO OUT" de esta unidad, el sistema cambiará a audio 2CH. (Cuando conecte a un amplificador AV a través de HDMI podrá disfrutar de un sonido de calidad más alto.)

Bloqueo de canales

Puede bloquear canales ó programas especificados para impedir que los niños vean su contenido censurable.

1 Visualice el menú MENU

2 Seleccione "Bloqueo".
Cada vez que visualice el menú Bloqueo se le pedirá que introduzca su contraseña.

3 Introduzca su contraseña de 4 dígitos.
Para ver un programa bloqueado ó cambiar los ajustes de calificación deberá introducir un código de 4 dígitos.

4 Seleccione el modo de bloqueo.

Para salir EXIT

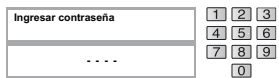

● La primera vez, introduzca dos veces el número para registrarlo.

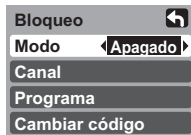

- Apagado: "Bloqueo de canal" no se activa.
- Total: Bloquea todos los canales y entradas de video.
- Juego: Bloquea CH3, CH4 y la entrada de video.
- CNL: Bloquea canales especificados (analógicos/digitales).

Para cambiar la contraseña

- En ①, seleccione "Cambiar código" y pulse el botón "OK"
- Introduzca dos veces la nueva contraseña de 4 dígitos.

Para cancelar "Bloqueo de canal"

Seleccione "Apagado" en ④.

Precaución

- Anote su contraseña por si la olvida. (Si ha olvidado su contraseña, consulte a su concesionario local.)

Nota

- Cuando seleccione un canal bloqueado se visualizará un mensaje que le permitirá ver el canal si usted introduce su contraseña.

Para seleccionar el canal ó la calificación del programa que va a bloquear

Bloqueo de canal

Seleccione hasta 7 (1-7) canales para bloquearlos. Estos canales se bloquearán independientemente de la calificación del programa. Seleccione "CNL" en ④ en la pág. 26.

① Seleccione "Canal"

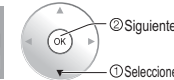

② Seleccione el canal que va a bloquear.

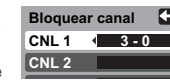

Bloqueo de programa

Para establecer el nivel de calificación

La tecnología "V-chip" permite que los programas restringidos sean bloqueados según las calificaciones de televisión.

① Seleccione "Programa"

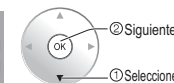
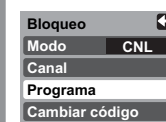

② Seleccione la categoría de calificación que quiera seguir.

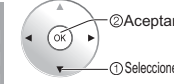
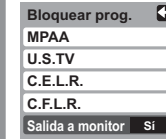

- MPAA : Calificaciones para películas de los EE.UU.
- U.S.TV : Calificaciones para programas de televisión de los EE.UU.
- C.E.L.R. : Calificaciones para el inglés de Canadá
- C.F.L.R. : Calificaciones para el francés de Canadá

③ Seleccione la calificación que va a bloquear.



Ejemplo de "MPAA" (Calificaciones para películas de los EE.UU.)

No	Sin calificación
G	Público en general: Todos los públicos
PG	Se recomienda el acompañamiento de los padres
PG-13	Aviso para los padres: No es apropiado para menores de 13 años
R	Restringido: Los menores de 17 años necesitan ser acompañados por los padres ó una persona adulta
NC-17	No se admite que ningún menor de 17 años vea el programa
X	Adultos solamente

● Para obtener otra información (pág. 39)

Para desactivar la grabación del programa bloqueado

➔ Seleccione "Salida a monitor" en el menú ② de bloqueo de programas.

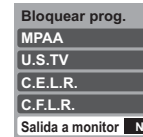

- Si : Activa la salida del terminal del monitor para los programas que han sido establecidos en "Bloqueo".
- No : Desactiva la salida del terminal del monitor para los programas que han sido establecidos en "Bloqueo".

Precaución

- El sistema V-Chip que se utiliza en este aparato es capaz de bloquear los programas "NR" (no clasificados, no aplicables y ninguno) de acuerdo con las normas de la FCC indicadas en la Sección 15.120(e)(2). Si se elige la opción de bloqueo de programas "NR", "podrán producirse resultados inesperados y posiblemente confusos, y usted tal vez no pueda recibir anuncios de emergencia ó ninguno de los tipos de programación siguientes".
- Anuncios de emergencia (mensajes EAS, avisos del tiempo y otros)
- Programas locales • Noticias • Política • Anuncios de servicios públicos • Religión • Deportes • Tiempo

Nota

- La calificación No es independiente de otras calificaciones.
- Cuando bloquee una edad específica basándose en el nivel de calificación, la calificación No y cualquier otra calificación más restrictiva también se bloqueará.

Edición y configuración de canales

Los ajustes del canal actual se pueden cambiar según sus necesidades y las condiciones de la recepción.

1 Visualice el menú MENU

2 Seleccione "Ajuste".

3 Seleccione "Programa canal".

4 Seleccione la función

5 Establezca

■ Para salir EXIT

Auto
Ajuste automático

Manual
Ajuste manual.

Medidor de señal
Compruebe la intensidad de la señal.

- Para restablecer los ajustes del menú Setup
- 1 Seleccione "Restaurar" en el menú Ajuste (⊕) y pulse el botón "OK".
 - 2 Introduzca su contraseña de 4 dígitos con los botones de números.
 - 3 Seleccione "Sí" en la pantalla de confirmación y pulse el botón "OK".

Busca y agrega automáticamente los canales que pueden recibirse a la memoria.

- 1 Seleccione "Ent. ANT"
→ (Seleccione Cable ó Antena)
- 2 Seleccione "Modo"
→ Seleccione Todos ó Análogo
Todos : Análogo y digital
Análogo : Análogo solamente

Programa auto

Ent. ANT Cable

Modo Todos

Iniciar escaneo

1 Seleccione

2 Establezca

- 3 Seleccione "Iniciar escaneo"
- Las configuraciones se hacen automáticamente
- Vaya al paso 4 de abajo después de completar el ajuste.
 - Todos los canales memorizados previamente se borrarán.

Utilice este procedimiento cuando cambie la configuración de los canales de recepción ó cuando cambie la visualización de los canales. Además, utilícelo también para agregar ó eliminar manualmente canales que se encuentran en la lista de canales.

- 1 Seleccione "Editar"
- 2 Seleccione el elemento que quiera editar.

Títulos Favoritos Agregar

- Títulos: Cambio del identificador de emisoras
- Favoritos: Registra los canales en la lista de favoritos.
- Agregar: Agrega ó elimina canales Encendido/apagado de sintonía secuencial

- 3 Edite

Títulos

Seleccionar títulos Aceptar

Predeterminado

Título manual

Selección el identificador de emisora.

Cambio de nombre (máximo de 7 caracteres disponibles)

● Favoritos

Favoritos Aceptar

Favoritos 12

Favoritos

Seleccione el número.

● Agregar

● Pulse el botón "OK" para seleccionar "Sí" (agregar) ó "No" (eliminar).

- 4 Seleccione "Aceptar"

Pulse para mover el cursor a "Aceptar"

Aceptar (para introducir su programa)

Compruebe la intensidad de la señal si se encuentra interferencia ó se congela una imagen digital.

Medidor de señal

CNL 2-1

Nivel de señal

Actual 85 %

Nivel máximo 85 %

Intensidad de la señal

1 Seleccione el canal.

2 Aceptar

- Si la señal es débil compruebe la antena. Si no encuentra ningún problema, consulte a su concesionario local.

- Nota**
- No está disponible si se selecciona "Cable" en "Ent. ANT" (vea más arriba).
 - Sólo es eficaz para los canales digitales.

- Mientras está activado "Bloqueo de canal" (pág. 26), si se selecciona Auto/Manual/Medidor de señal, se visualizará "Ingresar contraseña".

Títulos de entradas/Subtítulos

1 Visualice el menú MENU

2 Seleccione "Ajuste".

3 Seleccione "Títulos de entradas" ó "CC".

4 Establezca

■ Para salir EXIT

Títulos de entradas

Etiquetas de visualización de dispositivos externos

CC

Visualización de subtítulos

Las etiquetas de los dispositivos conectados a las terminales de entrada externa se pueden indicar para reconocerlas fácilmente en la pantalla. (En la selección del modo de entrada de la página 19 ②)

Seleccione el terminal y la etiqueta del equipo externo.

Títulos de ent.

Comp. 1	BRINCAR
Comp. 2	BRINCAR
HDMI 1	DVD
HDMI 2	AUX
Video 1	VCR
Video 2	SKIP



- Terminales: Comp. 1-2/HDMI 1-2/ Video 1-3
- Etiqueta: BRINCAR*/VCR/DVD/ CABLE/DBS/PVR/JUEGO/ AUX/[BLANCO]

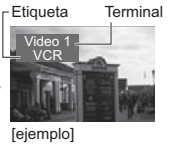

* Si se selecciona "BRINCAR" para una terminal no conectada, su entrada se omitirá cuando se cambie con el botón TV/VIDEO.

Títulos de ent.

Video 3	BRINCAR
---------	---------

El televisor tiene incorporado un decodificador capaz de proveer información visual correspondiente al sonido. El programa deberá tener Closed Captioning (Subtítulos) (CC) para que el televisor pueda mostrarlo. (pág. 40)

■ Seleccione el elemento y establézcalo.

CC

Modo	No
Análogo	CC1
Digital	Principal
Aj. digitales	
Inicializar CC	



Modo

Seleccione "SI" (cuando no se utilice "No").

Análogo

(Elija el servicio de subtítulos de las emisiones analógicas.)

- CC1-4: Información relacionada con las imágenes (Aparece en la parte inferior de la pantalla.)
- T1-4: Información textual (Aparece en toda la pantalla.)

Digital

(El menú Subtítulos digitales le permite configurar la forma en que va a ver los subtítulos digitales.)

Presione para seleccionar la opción.
● "Principal", "Secund.", "Servicio 3", "Servicio 4", "Servicio 5", "Servicio 6"

- La configuración en "Análogo" ó "Digital" depende de la emisora.

■ Para hacer configuraciones de visualización más a fondo en los programas digitales

- ① Seleccione "Aj. digitales" y pulse el botón "OK".
- ② Seleccione el elemento y establézcalo.

Aj. digitales

Tamaño	Automático
Letra	Automático
Estilo	Automático



- Tamaño: Tamaño del texto
- Letra: Fuente del texto
- Estilo: Estilo del texto (Elevado, Deprimido, etc.)
- Frente: Color del texto
- Opacidad frontal: Opacidad del texto
- Fondo: Color de la caja de texto
- Fond oscuro: Opacidad de la caja de texto
- Contorno: Color del contorno del texto (Identifique las opciones de configuración en la pantalla.)



(1/3)



■ Para restablecer la configuración

Seleccione "Inicializar CC" y pulse el botón "OK".

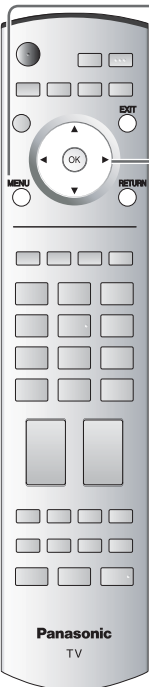
Utilización del temporizador

El televisor se puede encender/apagar automáticamente en la fecha y a la hora designadas.
 ● El reloj deberá estar puesto en hora antes de hacer los ajustes de la hora de encendido/apagado. (pág. 13)

- Visualice el menú**

- Seleccione "Cronómetro".**

 - ① Seleccione
 - ② Siguiente
- Seleccione el temporizador que va a establecer.**

 - ① Seleccione
 - ② Siguiente

Apagado Se apaga automáticamente.
Cronómetro 1 Se enciende automáticamente. (Se pueden establecer 5 temporizadores.)
Cronómetro 2
Cronómetro 3
Cronómetro 4
Cronómetro 5
- Establezca el temporizador.**
 - **Para establecer "Apagado" (Temporizador de apagado)**
 Pulse para que la unidad se apague automáticamente después de transcurrir un tiempo preseleccionado.

 - 0/30/60/90 (minutos)
 - ① Seleccione
 - **Para establecer "Cronómetro 1-5" (Temporizador de encendido/apagado)**
 Seleccione el elemento y establézcalo.

 - ① Seleccione
 - ② Establézcalo

CNL El canal que va a encenderse
Día El día de encendido
 (DOM, LUN, MAR, MIE, JUE, VIE, SAB, LUN-VIE, SAB-DOM, DIARIO, C/U DOM, C/U LUN, C/U MAR, C/U MIE, C/U JUE, C/U VIE, C/U SAB)
Encender Seleccione el canal
Apagar Seleccione el día
Fijar Ajuste del temporizador (On/Off)

Nota
 ● El televisor se apaga automáticamente después de pasar 90 minutos cuando se enciende mediante el Cronómetro. Esto se cancelará si se selecciona Apagar ó se presiona una tecla.

Operación del equipo periférico

Puede controlar los componentes de otros fabricantes utilizando el control remoto de este televisor.



- Conecte el equipo externo al televisor y apague los equipos externos.**
- Pulse simultáneamente ambos botones durante más de 3 segundos.**
 - Suelte los botones cuando los botones de selección de equipo empiecen a parpadear.
- Seleccione el equipo** con el botón de selección de equipo.
 - El botón seleccionado permanece encendido (los demás botones no se encienden).
- Introduzca el equipo con un código de mando a distancia de 4 dígitos.** (pág. 37-38)
- Confirme el equipo con el mando a distancia.**
 - El dispositivo externo se enciende.

■ **Si el equipo no funciona con mando a distancia**
 ● Cuando su dispositivo tenga un solo código
 ➔ Introduzca de nuevo el código de mando a distancia.
 ● Cuando su dispositivo tenga múltiples códigos
 ➔ Cambie el código con **◀** más arriba y pruebe de nuevo (pág. 37-38)

Precaución
 ● El registro fallará si se introduce el código equivocado ó si tarda más de 30 segundos en registrarse.

Para encontrar un código que no está en la lista de códigos

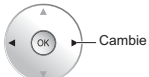
Este procedimiento busca todos los códigos, y recibe el nombre de "método secuencial".

- Después del paso ③ de más arriba, cambie el código y pruebe.**

 - ➔ Opere el equipo con el mando a distancia. (pág. 36)
 - Repita hasta encontrar el código.
 - Puede que tengan que hacerse muchos intentos antes de encontrar el código correcto.
- Cuando se encuentre el código correcto.**

 - ➔ Guardar

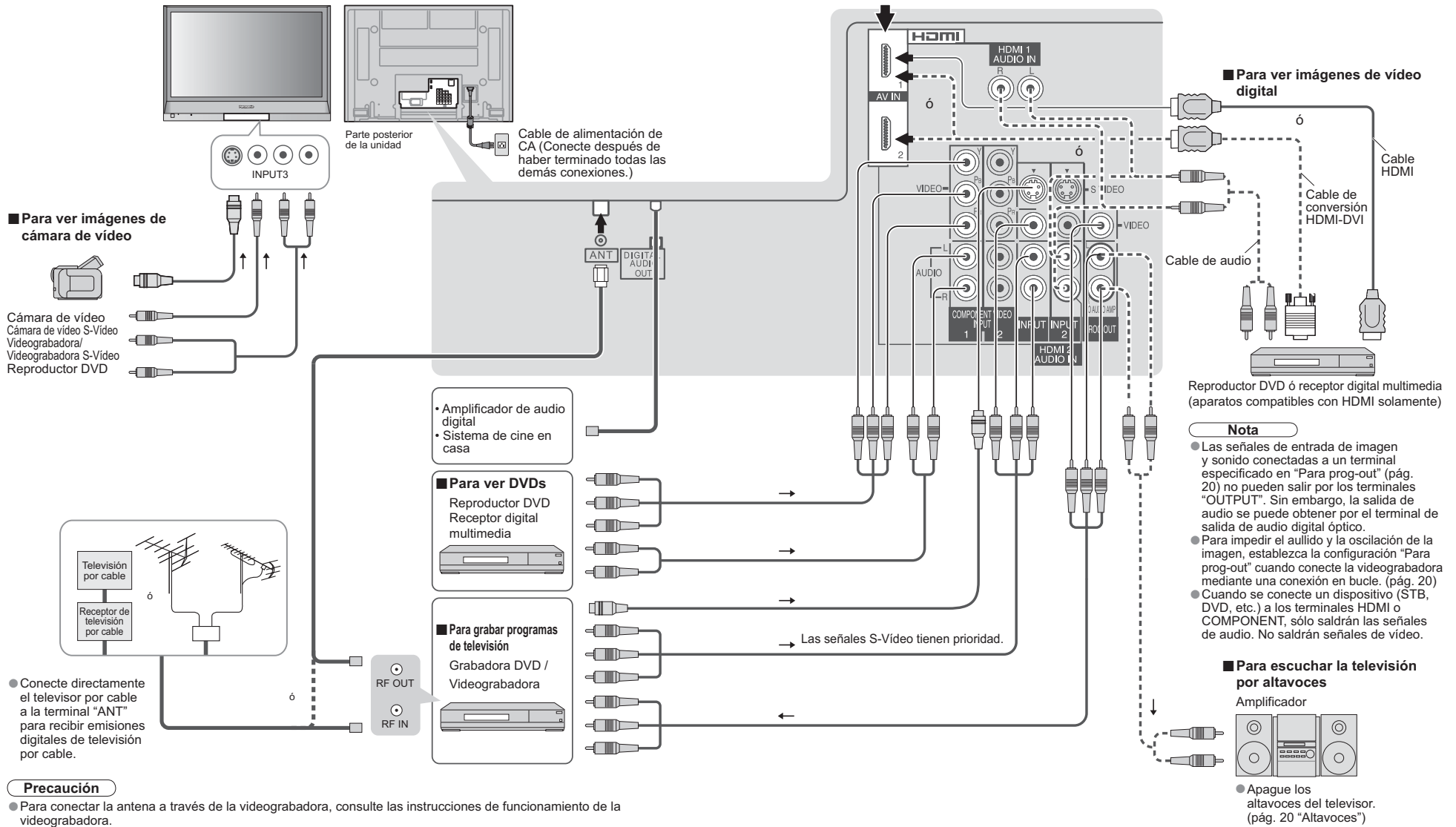
Conexiones AV recomendadas

Estos diagramas muestran nuestras recomendaciones sobre cómo conectar el televisor a varios equipos. Para hacer otras conexiones, consulte las instrucciones de cada equipo, la ilustración de abajo y las especificaciones (pág. 46-47). Para obtener ayuda adicional, visite nuestro sitio Web: www.panasonic.com



Operaciones del mando a distancia/Lista de códigos

A continuación se explica cómo controlar dispositivos externos con el mando a distancia.

- Registre los códigos de mando a distancia (pág. 33) si quiere controlar un dispositivo externo de otro fabricante. (pág. 37-38)

Nota

- La operación puede resultar imposible dependiendo de la capacidad de memoria disponible del mando a distancia. Este mando a distancia no ha sido diseñado para controlar todas las operaciones de todos los modelos.

Lista de operaciones del mando a distancia

Esta tabla define qué teclas pueden utilizarse después de la programación (si resulta necesario) estando en el modo de mando a distancia seleccionado, VCR, DBS/CBL, DVD.

NOMBRE DE TECLA	MODO DE VIDEOGRABADORA	MODO DBS/CBL		MODO DVD
		(DBS)	(CBL)	
	Alimentación	Alimentación	Alimentación	Alimentación
	Conmutador de entrada de televisión	Conmutador de entrada de televisión	Conmutador de entrada de televisión	Conmutador de entrada de televisión
	—	Salida	Salida	—
	—	Cursor arriba/abajo/derecha/izquierda para DBS	Cursor arriba/abajo/derecha/izquierda para CBL	Cursor arriba/abajo/derecha/izquierda para DVD
	—	Aceptar	Aceptar	Aceptar
	—	Menú DBS	Menú CBL	Menú Setup de DVD
	—	—	—	Retorno, cancelación
	Silenciamiento de televisión	Silenciamiento de televisión	Silenciamiento de televisión	Silenciamiento de televisión
	—	Aspecto	Aspecto	Menú Disc de DVD
	—	—	—	Título
	Visualización en pantalla	Visualización en pantalla	Visualización en pantalla	Visualización en pantalla
	0-9	0-9	0-9	0-9
	—	Canal anterior de DBS	Canal anterior de CBL	Selección de unidad
	Canal superior/inferior	Canal superior/inferior de DBS	Canal superior/inferior de CBL	Canal superior/inferior
	Subida/bajada del volumen del televisor	Subida/bajada del volumen del televisor	Subida/bajada del volumen del televisor	Subida/bajada del volumen del televisor
	—	Modo para acostarse	Modo para acostarse	—
	Conmutador TV/VCR	Conmutador TV/DBS	Conmutador TV/CBL	—
	Grabación de videograbadora	Grabación PVR **	Grabación PVR **	Grabación
	—	Búsqueda **	Búsqueda **	Abertura/Cierre
	—	—	—	Salto hacia adelante/atrás
	Retrosceso/Avance	—	—	Retrosceso/Avance rápido
	Parada	—	—	Parada
	Pausa	—	—	Pausa
	Reproducción	—	—	Reproducción

**1: Tipo de combinación

Lista de códigos de mando a distancia

Convertidor de televisión por cable (DBS/CBL)					
Marca	Código	Marca	Código	Marca	Código
Arc	0003, 0008	Hamlin	0009, 0273	Philips	0317, 1305
Americast	0899	Jerrold	0003, 0276, 0476, 0810	Pioneer	0144, 0533, 0877, 1877
Bell South	0899	Memorex	0000	Pulsar	0000
Digeo	1187	Motorola	1376, 0276, 0476, 0810, 1187	Quasar	0000
Director	0476	Pace	0008, 0237, 1877	Regal	0273, 0279
General Instrument	0003, 0276, 0476, 0810	Panasonic	0000, 0107	Runco	0000
GoldStar	0144	Paragon	0000	Samsung	0144

Receptor de satélite (DBS/CBL)					
Marca	Código	Marca	Código	Marca	Código
AlphaStar	0772	General Instrument	0869	Magnavox	0722, 0724
Chapparral	0216	GOI	0775, 1775	Memorex	0724
Crossdigital	1109	Goodmans	1246	Mitsubishi	0749
	0099, 0247, 0392, 0566, 0639, 0724, 0749, 0819, 1076, 1108, 1109, 1142, 1377, 1392, 1414, 1442, 1443, 1444, 1609, 1639, 1640, 1749, 1856	Hisense	1535	Motorola	0856, 0869
DirecTV		Hitachi	0819, 1250	NEC	1270
		HTS	0775, 1775	Next Level	0869
		Hughes	0749, 1442, 1749	Panasonic	0152, 0247, 0701, 1786
Dish Network System	0775, 1005, 1170, 1505, 1775	Hughes Network Systems	0749, 1142, 1442, 1443, 1444, 1749	Paysat	0724
Dishpro	0775, 1005, 1505, 1775	iLo	1535	Philips	0099, 0722, 0724, 0749, 0819, 1076, 1142, 1442, 1749
Echostar	0775, 1005, 1170, 1505, 1775	Janel	0152	Pioneer	1442
Expressvu	0775, 1775	Jerrold	0869	Proscan	0392, 0566
GE	0392, 0566	JVC	0775, 1170, 1775	Proton	1535
		LG	1226, 1414	RadioShack	0869
				RCA	0143, 0392, 0566, 0855, 1392

Combinación de Cable/PVR (DBS/CBL)					
Marca	Código	Marca	Código	Marca	Código
Americast	0899	Jerrold	0476, 0810	Pioneer	0877, 1877
Digeo	1187	Motorola	0476, 0810, 1187, 1376	Scientific Atlanta	0877, 1877
General Instrument	0476, 0810	Pace	0237, 1877	Sony	1006

Combinación de DBS/PVR (DBS/CBL)					
Marca	Código	Marca	Código	Marca	Código
DirecTV	0099, 0392, 0639, 1076, 1142, 1377, 1392, 1442, 1443, 1444, 1640	Dishpro	0775, 1505	JVC	1170
		Echostar	0775, 1170, 1505	Motorola	0869
		Expressvu	0775	Philips	1142, 1442
Dish Network System	0775, 1505	Hughes Network Systems	1142, 1442, 1443, 1444	Proscan	0392
				RCA	1392

VCR (VCR)					
Marca	Código	Marca	Código	Marca	Código
ABS	1972	Hewlett Packard	1972	NEC	0067
Adventura	0000	Hitachi	0000, 0042, 0089	Nikko	0037
Aiwa	0000, 0037, 0124	Howard Computers	1972	Niveus Media	1972
Akai	0175	HP	1972	Northgate	1972
Alienware	1972	Hughes Network Systems	0042, 0739	Olympus	0035, 0226
American High	0035	Humax	0739	Onkyo	0222
Audiovox	0037	Hush	1972	Optimus	0037
Broksonic	1479	iBUYPOWER	1972	Orion	1479
Calix	0037	JVC	0067	Panasonic	0035, 0077, 0225, 0226, 0227, 0378, 0616, 1035, 1244
Canon	0035	KEC	0037	Penney	0035, 0037, 0042, 1035, 1237
Citizen	0037, 1278	Kenwood	0067	Pentax	0042
Craig	0037	Kodak	0035, 0037	Philco	0035
Curtis Mathes	0035, 0060, 1035	Linksys	1972	Philips	0035, 0618, 0739, 1081, 1181
CyberPower	1972	Lloyd's	0000	Pilot	0037
Daewoo	0045, 1278	LXI	0037	Pioneer	0067
Dell	1972	Magnasonic	1278	Proscan	0060, 1060
Denon	0042	Magnavox	0000, 0035, 0039, 1781	Pulsar	0039
DirecTV	0739	Marantz	0035	Quasar	0035, 0077, 1035
Durabrand	0039	Marta	0037	RadioShack	0000
Dynatech	0000	Matsushita	0035	Radix	0037
Electrohome	0037, 0043	Media Center PC	1972	Randex	0037
Electrohome	0037	MEI	0035	RCA	0042, 0060, 0077, 0807, 0880, 1035, 1060
Emerex	0032	Memorex	0000, 0035, 0037, 0039, 1237	Realistic	0000, 0035, 0037
Emerson	0000, 0037, 0043, 1278, 1479	MGA	0043	ReplayTV	0614, 0616
Fuji	0033, 0035	Microsoft	1972	Ricavision	1972
Funai	0000	Mind	1972	Runco	0039
Garrard	0000	Minolta	0042	Samsung	0045, 0739, 1014
Gateway	1972	Mitsubishi	0043, 0067, 0807	Sanky	0039
GE	0035, 0060, 0807, 1035, 1060	Motorola	0035	Sansui	0000, 0067, 1479
GoldStar	0037, 1237	MTC	0000	Sanyo	0159
Gradiente	0000	Multitech	0000		
Harley Davidson	0000				

Operaciones del mando a distancia/Lista de códigos

■ Lista de códigos de mando a distancia

Combinación de DBS/PVR (VCR)							
Marca	Código	Marca	Código	Marca	Código	Marca	Código
Hughes Network Systems	0739	Philips	0739				
		Samsung	0739				
PVR (VCR)							
ABS	1972	Hughes Network Systems	0739	Niveus Media	1972	Systemax	1972
Alienware	1972			Northgate	1972	Tagar Systems	1972
CyberPower	1972	Humax	0739	Panasonic	0616		
Dell	1972	Hush	1972	Philips	0618, 0739	Tivo	0618, 0636, 0739
DirecTV	0739	iBUYPOWER	1972	RCA	0880	Toshiba	1008, 1972
Gateway	1972	Linksys	1972	ReplayTV	0614, 0616	Touch	1972
Hewlett Packard	1972	Media Center PC	1972	Sonic Blue	0614, 0616	Viewsonic	1972
Howard Computers	1972	Microsoft	1972	Sony	0636, 1972	Voodoo	1972
HP	1972	Mind	1972	Stack 9	1972	ZT Group	1972
DVD (DVD)							
Adcom	1094	GoldStar	0741	Onkyo	0503, 0792	Sensory Science	1158
Allegro	0869	Gradiente	0490			Sharp	0630, 0675, 0752, 1256
Apex Digital	0672, 0794, 0796, 0797, 1004, 1056, 1061, 1100	Grundig	0539	Panasonic	0490, 0503, 0632, 0703, 1010, 1011, 1362, 1462, 1490, 1762, 1967	Shinasonic	0533
Aspire Digital	1168	Hitachi	0573, 0664			Sonic Blue	0869
Blue Parade	0571	Hiteker	0672	Philips	0503, 0539, 0646, 0675, 1267, 1354	Sony	0533, 0864, 1033, 1431, 1533
Brokronic	0695	JVC	0558, 0623, 0867, 1164, 1275	PianoDisc	1024	Sylvania	0675
California Audio Labs	0490	Kenwood	0490, 0534	Pioneer	0525, 0571, 0631, 0632	Symphonic	0675
CineVision	0833, 0869	Lecon	1533	Polaroid	1061, 1086	Teac	0809
Coby	1086	LG	0591, 0741, 0801, 0869	Polk Audio	0539	Technics	0490, 0703
CyberHome	0816, 1023, 1024, 1129	LiteOn	1158, 1440	Proced	0672	Theta Digital	0571
Daewoo	0833, 0869	Loewe	0511	Proscan	0522	Toshiba	0503, 0695, 1045, 1154
Denon	0490	Magnavox	0503, 0539, 0646, 0675	RCA	0522, 0571, 0822	Urban Concepts	0503
Disney	0675	Marantz	0539	Rio	0869	Xbox	0522
DVD2000	0521	McIntosh	1533	Rotel	0623	Yamaha	0490, 0539, 0545
Emerson	0591, 0675	Memorex	0695	Sampo	0752	Zenith	0503, 0591, 0741, 0869
Enterprise	0591	Microsoft	0522	Samsung	0490, 0573, 0820, 1075		
Funai	0675	Mitsubishi	0521, 1521	Sansui	0695		
Gateway	1158	NAD	0591, 0741	Sanyo	0695, 0873, 1967		
GE	0522	NEC	0785				
Go Video	0741, 0833, 0869, 1075, 1158, 1304, 1730						
Grabadora DVD (DVD)							
Apex Digital	1056	Go Video	0741, 1158, 1304, 1730	Philips	0646	Sensory Science	1158
Aspire Digital	1168	JVC	1164, 1275	Pioneer	0631	Sharp	0675
Coby	1086	LG	0741	Polaroid	1086	Sony	1033, 1431
CyberHome	1129	LiteOn	1158, 1440	RCA	0522	Sylvania	0675
Funai	0675	Magnavox	0646	Samsung	0490	Zenith	0741
Gateway	1158	Panasonic	0490, 1010, 1011				

Lista de clasificaciones para el bloqueo de canales

La tecnología "V-chip" le permite bloquear canales ó programas según calificaciones estándar establecidas por la industria del entretenimiento. (pág. 27)

■ GRÁFICA DE CLASIFICACIONES DE PELÍCULAS PARA LOS EEUU (MPAA)

No	CONTIENE PROGRAMAS SIN RESTRICCIONES Y PROGRAMAS NA (NO APLICABLES). Las películas no tienen restricciones ó las restricciones no son aplicables.
G	PÚBLICO EN GENERAL. Se admiten a todos los públicos.
PG	SE SUGIERE LA SUPERVISIÓN DE LOS PADRES. Algún material puede no ser apropiado para los niños.
PG-13	SE RECOMIENDA ENCARDECIDAMENTE LA SUPERVISIÓN DE LOS PADRES. Algún material puede no ser apropiado para los niños menores de 13 años.
R	RESTRINGIDAS. Los jóvenes menores de 17 años y los niños necesitan estar acompañados de sus padres ó una persona adulta que los supervise.
NC-17	NO SE ADMITE AL PÚBLICO MENOR DE 17 AÑOS.
X	ADULTOS SOLAMENTE.

■ GRÁFICA DE CLASIFICACIONES DE PROGRAMAS DE TV PARA LOS EEUU (U. S. TV)

Grupo basado en edad	Clasificación basada en edad	Posibles selecciones de contenido	Descripción
NR (Si clasificación)	TV-NR	● Viewable (Visible) ● Blocked (Bloqueado)	No clasificado.
Youth	TV-Y	● Viewable (Visible) ● Blocked (Bloqueado)	Todos los niños. Los temas y elementos en este programa están especialmente diseñados para un público infantil, incluyendo niños de 2-6 años.
	TV-Y7	● FV (Bloquear FV) ● Viewable (Visible) ● Blocked (Bloqueado)	Dirigido a niños mayores. Los temas y elementos en este programa pueden incluir ligera violencia física ó cómica, ó puede asustar a niños menores de 7 años.
Guidance	TV-G	● Viewable (Visible) ● Blocked (Bloqueado)	Audiencia General. Contiene poca ó nada de violencia, nada de lenguaje fuerte, y poco ó nada de diálogo ó situaciones con contenido sexual.
	TV-PG	● D,L,S,V (Todas seleccionadas) ● Cualquier combinación de D, L, S, V	Guía de los padres sugerida. El programa puede contener lenguaje obsceno infrecuente, violencia limitada, diálogos ó situaciones sexualmente sugestivas.
	TV-14	● D,L,S,V (Todas seleccionadas) ● Cualquier combinación de D, L, S, V	Advertencia a los padres. Este programa puede contener temas sofisticados, contenido sexual, lenguaje inapropiado, y violencia más intensa.
	TV-MA	● D,L,S,V (Todas seleccionadas) ● Cualquier combinación de L, S, V	Sólo audiencia Madura. Este programa puede contener temas para adultos, lenguaje profano, violencia gráfica y contenido sexual explícito.

FV: FANTASIA/ CARICATURAS CON VIOLENCIA V: VIOLENCIA S: SEXO L: LENGUAJE OFENSIVO D: DIÁLOGO CON CONTENIDO SEXUAL

■ GRÁFICA DE CLASIFICACIONES PARA INGLÉS DE CANADÁ (C. E. L. R)

E	Exenta - La programación exenta incluye: noticias, deportes, documentales y otros programas de información, entrevistas, videos musicales y programas de variedades.
C	Programación para niños menores de 8 años. Sin lenguaje ofensivo, desnudos ni contenido sexual.
C8+	Programación considerada generalmente aceptable para niños de 8 años y menos. Sin blasfemias, desnudos ni contenido sexual.
G	Programación general para todos los públicos.
PG	Se sugiere la supervisión de los padres. Algún material puede no ser apropiado para los niños.
14+	La programación contiene temas que pueden no ser apropiados para el público menor de 14 años. A los padres se les avisa que no deben dejar ver estos programas a los niños ni a los jóvenes menores de 14 años.
18+	Mayores de 18 años. Programación limitada a los adultos. Contiene escenas de violencia constante ó de excesiva violencia.

■ GRÁFICA DE CLASIFICACIONES PARA FRANCÉS DE CANADÁ (C. F. L. R)

E	Exenta - La programación exenta.
G	General - Programación para público de todas las edades. No contiene violencia, ó el contenido de la misma es mínimo ó se muestra apropiadamente.
8 ans+	8+ General - No se recomienda para los niños pequeños. La programación es para un público diverso, pero contiene violencia de vez en cuando. Se recomienda la supervisión de adultos.
13 ans+	La programación tal vez no sea adecuada para niños menores de 13 años. Contiene pocas escenas de violencia ó una ó más escenas suficientemente violentas como para afectarlos. Se recomienda encarecidamente la supervisión de personas adultas.
16 ans+	La programación puede que no sea apropiada para menores de 16 años. Contiene frecuentes escenas de violencia ó de mucha violencia.
18 ans+	Programación limitada a los adultos. Contiene escenas de violencia constante ó de mucha violencia.

Información técnica

Subtítulos (CC)

- Para ver los subtítulos de la emisión digital, coloque la relación de aspecto en "COMP". (Si está viendo con H-LLENO, JUSTO, ACERC ó 4:3 faltarán caracteres.)
- Los subtítulos no se visualizan cuando usted utiliza la conexión HDMI.
- Si se utiliza para visualizar ó grabar un equipo analógico conectado, los subtítulos (CC) deberán encenderse/ apagarse en el equipo conectado.
El ajuste del modo CC del televisor no afectará a la entrada analógica.
Si un programa digital sale en formato analógico, los datos de CC también saldrán en formato analógico.
Si se utiliza un equipo conectado digitalmente para la entrada, los datos de CC deberán activarse en el equipo conectado o en el televisor.
Si se activan los CC en el equipo conectado y en el televisor, los subtítulos de cada unidad se superpondrán.

Relación de aspecto

Los controles de aspecto le permiten elegir el aspecto dependiendo del formato de la señal recibida y sus preferencias. (pág. 15)

● COMP

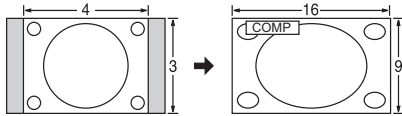

Amplia horizontalmente la imagen 4:3 hasta los bordes laterales de la pantalla. (Recomendada para la imagen anamórfica)

● JUSTO

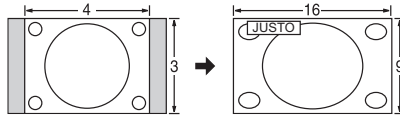

Alarga para justificar la imagen 4:3 a las cuatro esquinas de la pantalla. (Recomendada para la emisión de televisión normal)

● H-LLENO

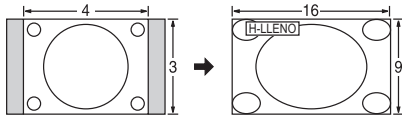

Amplia horizontalmente la imagen 4:3 hasta los bordes laterales de la pantalla. Los bordes laterales de la imagen se recortan.

● 4:3

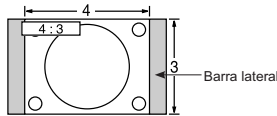

Estándar (Tenga en cuenta que puede quedar una "imagen remanente" de la barra lateral debido a que se muestra durante mucho tiempo.)

● ACERC

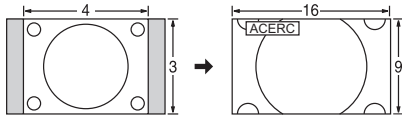

Amplia la imagen 4:3 para que ocupe toda la pantalla. (Recomendada para Letter Box)

Nota

- 480i (4:3), 480i (16:9), 480p (4:3), 480p (16:9) : COMP, JUSTO, 4:3 ó ACERC
- 1080p / 1080i / 720p : COMP, H-LLENO, JUSTO, 4:3 ó ACERC.
- Cuando la señal es de 720p/1080i/1080p, el modo de aspecto cambia automáticamente a "COMP" después de apagar el televisor, después de cambiar el modo de entrada o después de cambiar la resolución de la señal a otra que no sea de 720p/1080i/1080p.

● Ajuste Acerc.

La posición y el tamaño vertical de la imagen se pueden ajustar en "ACERC".

- ① Seleccione "Autoencendido" en el menú Imagen. (pág. 20)
- ② Ajuste de posición vertical

Ajuste de tamaño vertical



- Para restablecer la relación de aspecto ➡ (OK)

Formato de datos para examinar tarjetas

Foto: Imágenes fijas grabadas con cámaras digitales compatibles con archivos JPEG de las normas DCF* y EXIF.
Formato de datos: Baseline JPEG 160X120-2.560X1.920 píxeles (Submuestreo: 4:4:4, 4:4:2 ó 4:2:0)
Máximo número de archivos: 9,999
Resolución de imagen: 8 x 8 a 5.120 x 3.840

* DCF (Norma de diseño para sistemas de archivos de cámaras): Una norma de la Asociación de las Industrias de la Tecnología de la Información y la Electrónica del Japón.

Precaución

- Una imagen JPEG modificada con un PC no se puede visualizar.
- Los archivos parcialmente degradados tal vez puedan visualizarse con una resolución reducida.

Nota

- Estructura de carpetas vistas en PC

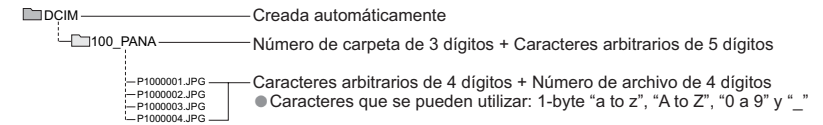

- Los nombres de carpetas y archivos pueden ser diferentes dependiendo de la cámara digital utilizada.
- Tarjetas de memoria SD adecuadas. Confirme la información más reciente en el sitio Web siguiente. <http://panasonic.co.jp/pavc/global/cs> (En este sitio sólo se emplea el idioma inglés.)

Terminales DIGITAL AUDIO OUT

Puede disfrutar de su equipo de cine para casa conectando un decodificador Dolby Digital (5.1 canales) y un amplificador "Multi Canal" a los terminales DIGITAL AUDIO OUT.

Precaución

- Los altavoces externos no se pueden conectar directamente a los terminales PROG. OUT.
- Cuando se seleccione un canal ATSC, la salida procedente de la toma DIGITAL AUDIO OUT será Dolby Digital. Cuando se seleccione un canal NTSC, la salida será PCM.

Control con HDMI "HDAVI Control"

Las conexiones HDMI a algunos equipos Panasonic le permiten disfrutar de la reproducción sencilla del equipo de cine para casa.

- Configure el equipo para permitir utilizar esta función. Lea el manual del equipo.
- Cuando se cambie la conexión ó la configuración, encienda de nuevo el televisor estando el equipo encendido.
- Esta función puede no trabajar normalmente dependiendo de la condición del equipo.
- Con esta función activada, el equipo puede ser controlado mediante el mando a distancia del televisor aunque el televisor esté en el modo de espera.
- Cuando empieza la reproducción puede que no se disponga de imagen ni sonido durante los primeros segundos.
- Cuando se cambia el modo de entrada puede que no se disponga de imagen ni sonido durante los primeros segundos.
- Cuando se ajuste el volumen del equipo se visualizará la función del volumen.
- También se puede utilizar la reproducción fácil empleando el mando a distancia del amplificador. Lea los manuales del amplificador.

Información técnica

Conexión HDMI

HDMI (interfaz multimedia de alta definición) le permite disfrutar de imágenes digitales de alta definición y de sonido de alta calidad conectando el televisor y los dispositivos.

El equipo compatible con HDMI (*1) que tenga un terminal de salida HDMI o DVI, como, por ejemplo, un receptor digital multimedia o un reproductor DVD, podrá ser conectado al terminal HDMI utilizando un cable que cumpla con HDMI (función completa).

- HDMI es la primera interfaz AV completamente digital del mundo para el consumidor que cumple con un estándar de no compresión.
- Si el dispositivo externo sólo tiene una salida DVI, conecte al terminal HDMI mediante un cable adaptador DVI a HDMI (*2).
- Cuando se utiliza el cable adaptador DVI a HDMI, conecte el cable de audio al terminal de entrada de audio.
- Los ajustes de audio se pueden hacer en la pantalla del menú "Ent. HDMI1" ó "Ent. HDMI2". (pág. 20)
Frecuencias de muestreo de la señal de audio aplicable (L.PCM): 48 kHz, 44,1 kHz, 32 kHz

Precaución

- No se asume el funcionamiento con un PC.
- Todas las señales se reformatean antes de visualizarse en la pantalla.
- Si el equipo conectado tiene una función de ajuste de relación de aspecto, ajuste la relación de aspecto a "16:9".
- Este conector HDMI es de "tipo A".
- Un dispositivo que no tenga terminal de salida digital podrá conectarse al terminal de entrada de "COMPONENT", "S VIDEO" ó "VIDEO" para recibir señales analógicas.
- El terminal de entrada HDMI sólo puede utilizarse con las señales de imagen siguientes:
480i, 480p, 720p, 1080i y 1080p. Procure que concuerde con el ajuste de salida del dispositivo digital.
- Para conocer detalles de las señales HDMI aplicables, vea más abajo.

(*1): El logotipo HDMI se visualiza en un equipo compatible con HDMI.
(*2): Pregunte en el establecimiento del vendedor de equipos digitales local.

Señal de entrada que puede visualizarse

* Marca: Señal de entrada aplicable para componente (Y, Pb, Pr) y HDMI

	Frecuencia horizontal (kHz)	Frecuencia vertical(Hz)	Componente	HDMI
525 (480) / 60i	15.73	59.94	*	*
525 (480) /60p	31.47	59.94	*	*
750 (720) /60p	45.00	59.94	*	*
1,125 (1,080) /60i	33.75	59.94	*	*
1,125 (1,080) /60p	67.43	59.94	*	*
1,125 (1,080) /60p	67.50	60.00	*	*

Nota

- Las señales que no sean las mostradas arriba pueden no visualizarse correctamente.
- Las señales de arriba son reformateadas para poder verlas de forma óptima en su pantalla.

Paneles laterales

No visualice una imagen en el modo 4:3 durante un periodo de tiempo prolongado porque esto podrá ser la causa de que quede una imagen secundaria en los paneles laterales a ambos lados del campo de visualización. Para reducir el riesgo de que se produzca el efecto de imagen secundaria, ilumine los paneles laterales.

- Los paneles laterales pueden destellar (en blanco y negro alternativamente) dependiendo de la imagen que esté siendo mostrada en la pantalla. Si se utiliza el modo de cine se reducirá el parpadeo (Vea más abajo).

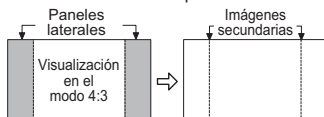

Modo

- **Vívido (predeterminado):** Provee un contraste y una nitidez de imagen realizados para ver programas en una habitación bien iluminada.
- **Estándar:** Recomendado para ver bajo condiciones normales en una habitación con iluminación atenuada.
- **Cinema:** Para ver películas en una habitación oscura. Proporciona una imagen suave, como la del cine.

Mantenimiento

Desenchufe primero la clavija del cable de alimentación de CA del toma de corriente.

Panel de la pantalla

El frente del panel de la pantalla ha recibido un tratamiento especial. Limpie suavemente la superficie del panel utilizando un paño suave.

- Si la superficie está especialmente sucia, limpie con un paño suave empapado en agua ó agua mezclada con una pequeña cantidad de detergente neutro, frote uniformemente con un paño seco del mismo tipo hasta que la superficie quede completamente seca.
- No raye ó golpee la superficie del panel con sus uñas u otros objetos duros ya que la superficie puede dañarse. Además, evite el contacto con sustancias volátiles tales como rociadores de insecticida, disolventes y diluyentes de pintura, de lo contrario puede verse afectada la calidad de la superficie.

Mueble

Si el mueble se ensucia, limpie con un paño suave y seco.

- Si el mueble está muy sucio, empape el paño en agua mezclada con una pequeña cantidad de detergente neutro y escurra el paño hasta eliminar el agua. Utilice el paño para limpiar el mueble y seque frotando con un paño seco.
- No permita que el detergente entre en contacto directo con la superficie del televisor de plasma. Si las gotas de agua entran en el interior del aparato, pueden surgir problemas en el funcionamiento.
- Evite el contacto con sustancias volátiles tales como rociadores de insecticida, disolventes y diluyentes de pintura debido a que puede verse afectada la superficie del mueble y puede desprenderse el revestimiento. Tampoco deje la superficie por mucho tiempo en contacto con artículos de caucho ó PVC.

Pedestal

- **Limpieza**

Limpie las superficies pasando un paño blando y seco. Si la unidad esta muy sucia, limpie con un paño empapado en agua con una pequeña cantidad de detergente neutro y frote con un paño seco. No utilice productos tales como disolventes, diluyente ó cera del hogar para la limpieza ya que pueden dañar el revestimiento de la superficie. (Si utiliza un paño con tratamiento químico, siga las instrucciones que vienen con el paño.)

- No pegue cinta adhesiva ó etiquetas ya que pueden ensuciar la superficie del pedestal. No permita el contacto durante mucho tiempo con productos de goma, vinilo ó similares. (Hacerlo puede causar deterioros.)

Preguntas frecuentes

Antes de solicitar reparaciones ó ayuda, siga las indicaciones siguientes para solucionar el problema.

Si el problema persiste, póngase en contacto con su concesionario de Panasonic ó con el centro de servicio de Panasonic local para solicitar ayuda. Para conocer detalles (pág. 48)

Para obtener ayuda adicional, póngase en contacto con nuestro sitio Web en www.panasonic.com/contactinfo

Puntos blancos ó imágenes con sombra (ruido)

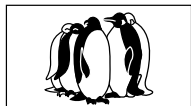

- Compruebe la posición, la orientación y la conexión de la antena.

Interferencia ó canales digitales congelados (sonido intermitente)



- Cambie la orientación de la antena para los canales digitales.
- Compruebe "Medidor de señal" (pág. 28). Si la señal es débil, compruebe la antena y consulte a su concesionario local.

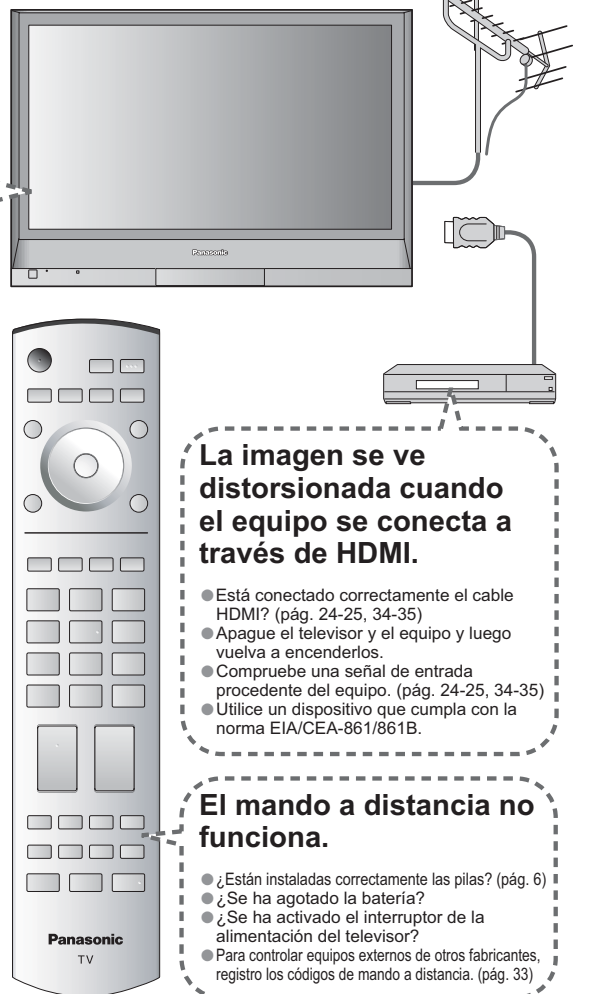

La imagen se ve distorsionada cuando el equipo se conecta a través de HDMI.

- Está conectado correctamente el cable HDMI? (pág. 24-25, 34-35)
- Apague el televisor y el equipo y luego vuelva a encenderlos.
- Compruebe una señal de entrada procedente del equipo. (pág. 24-25, 34-35)
- Utilice un dispositivo que cumpla con la norma EIA/CEA-861/861B.

El mando a distancia no funciona.

- ¿Están instaladas correctamente las pilas? (pág. 6)
- ¿Se ha agotado la batería?
- ¿Se ha activado el interruptor de la alimentación del televisor?
- Para controlar equipos externos de otros fabricantes, registre los códigos de mando a distancia. (pág. 33)

Antes de solicitar reparaciones ó ayuda, siga las indicaciones siguientes para solucionar el problema. Si el problema persiste, póngase en contacto con su concesionario de Panasonic ó con el centro de servicio de Panasonic local para solicitar ayuda. Para conocer detalles (pág. 48)

	Problemas	Medidas correctivas
Imagen	"Presione cualquier boton para regresar" se mueve en la pantalla.	<ul style="list-style-type: none"> ● La función para impedir la imagen remanente está activada. (No es un síntoma de fallo.) ● El salvapantallas está activado si el televisor no funciona durante cierto tiempo en el modo SD. ● "Imagen remanente" (pág. 5).
	Un punto permanece oscuro.	<ul style="list-style-type: none"> ● En las pantallas de plasma puede faltar de vez en cuando un píxel ó punto de luminiscencia. (No es un síntoma de fallo.)
	Imagen desordenada y ruidosa.	<ul style="list-style-type: none"> ● Compruebe los productos eléctricos cercanos (automóvil, motocicleta, lámpara fluorescente).
	No se puede visualizar imagen.	<ul style="list-style-type: none"> ● Compruebe el menú Imagen (pág. 20)
	Sólo se visualizan puntos en lugar de imágenes.	<ul style="list-style-type: none"> ● Compruebe los ajustes de los canales. (pág. 13, 18) ● Compruebe los cables de antena.
Sonido	No se produce imagen ni sonido.	<ul style="list-style-type: none"> ● ¿Está el cable de alimentación de CA enchufado en la toma de corriente? ● ¿Está encendido el televisor? ● Compruebe el menú Imagen (pág. 20) y el volumen. ● ¿Son correctos los códigos de mando a distancia? (págs. 37 y 38)
	Aparece un cuadro negro.	<ul style="list-style-type: none"> ● Cambie los ajustes de los subtítulos (CC). (pág. 30)
	No se produce sonido.	<ul style="list-style-type: none"> ● ¿Está activo "Silenciamiento del sonido"? (pág. 12) ● ¿Está ajustado al mínimo el volumen? ● ¿Está "Altavoces" en "No"? (pág. 20) ● Cambie los ajustes "SAP". (pág. 14) ● Compruebe los ajustes "Ent. HDMI1" ó "Ent. HDMI2". (pág. 20)
	El sonido es extraño.	<ul style="list-style-type: none"> ● Ponga "SAP" en "Estéreo" ó "Mono". ● Compruebe el dispositivo HDMI conectado a la unidad. ● Ponga el ajuste de audio del dispositivo HDMI en "Linear PCM." ● Si la conexión de sonido digital tiene un problema, seleccione la conexión de sonido analógico.
	Se escucha sonido de giro.	<ul style="list-style-type: none"> ● El sonido procede del ventilador de refrigeración incorporado (no es una señal de funcionamiento defectuoso).
HDMI	La función "Control con HDMI" no se activa	<ul style="list-style-type: none"> ● Vuelva a encender el televisor con el equipo encendido. ● Ponga "Control con HDMI" en "No" y luego vuelva a ponerlo en "Sí". (pág. 22)

Especificaciones

	TH-37PX60U	TH-42PX60U, TH-42PX60X
Alimentación	AC 120 V, 50 / 60 Hz (TH-37PX60U, TH-42PX60U) AC 110 - 127 V, 50 / 60 Hz (TH-42PX60X)	
Consumo	Máxima	323 W
	Condición de espera	0,2 W
Panel de pantalla de plasma	Método de accionamiento	Tipo de CA
	Relación de aspecto	16:9
	Relación de contraste (máximo)	10000:1
	Tamaño de pantalla visible (An. x Al. x Diagonal)	94 cm
	(Número de píxeles)	818 mm x 461 mm x 939 mm (32,2" x 18,2" x 37,0")
Sonido	Altavoces	4,8" x 2,4" (120 mm x 60 mm) x 2 piezas, 8 Ω
	Salida de audio	20 W [10 W + 10 W] (10% de distorsión armónica total)
Capacidad de canales (Digital/Analógico)	2 de VHF, 69 de UHF y 135 de televisión por cable	
Condiciones de funcionamiento	Temperature : 32 °F - 104 °F (0 °C - 40 °C)	
Terminales de conexión	INPUT 1-3	VIDEO : Tipo RCA PIN x 1 1,0 V [p-p] (75 Ω) S-VIDEO : Mini DIN de 4 contactos Y:1,0 V [p-p] (75 Ω) C:0,286 V [p-p] (75 Ω) AUDIO L - R : Tipo RCA PIN x 2 0,5 V [rms]
	COMPONENT VIDEO INPUT1-2	Y : 1,0 V [p-p] (incluyendo sincronización) Pb, Pr: ±0,35 V [p-p] AUDIO L-R : Tipo RCA PIN x 2 0,5 V [rms]
	HDMI 1-2	Conector tipo A para HDMI AUDIO L-R: Tipo RCA PIN x 2 0,5 V [rms]
	Ranura de tarjeta	1 ranura de tarjeta SD
	AV PROG. OUT	VIDEO: Tipo RCA PIN x 1 1,0 V [p-p] (75 Ω) AUDIO L - R: Tipo RCA PIN x 2 0,5 V [rms]
	DIGITAL AUDIO OUT	PCM / Dolby Digital, Fiber Optic
	CARACTERÍSTICAS	FILTRO Y/C 3D SUBTITULOS V-Chip Visualizador de Fotos
Dimensiones (An. x Al. x Prof.)	Incluyendo pedestal	917 mm x 708 mm x 321 mm (36,1" x 27,9" x 12,7")
	Televisor solamente	917 mm x 645 mm x 95 mm (36,1" x 25,4" x 3,8")
Peso	Incluyendo pedestal	28 kg (61,7 lb.) neto
	Televisor solamente	26 kg (57,3 lb.) neto

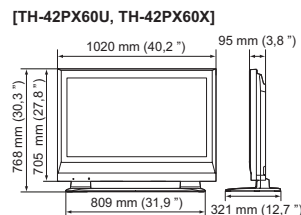
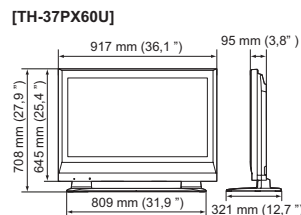

Nota

● El diseño y las especificaciones están sujetos a cambios sin previo aviso. La masa y dimensiones son aproximadas.

	TH-50PX60U, TH-50PX60X	TH-58PX60U
Alimentación	AC 120 V, 50 / 60 Hz (TH-50PX60U, TH-58PX60U) AC 110 - 127 V, 50 / 60 Hz (TH-50PX60X)	
Consumo	Máxima	515 W
	Condición de espera	0,2 W
Panel de pantalla de plasma	Método de accionamiento	Tipo de CA
	Relación de aspecto	16:9
	Relación de contraste (máximo)	10000:1
	Tamaño de pantalla visible (An. x Al. x Diagonal)	127 cm
	(Número de píxeles)	1.106 mm x 622 mm x 1.269 mm (43,6" x 24,5" x 50,0")
Sonido	Altavoces	4,8" x 2,4" (120 mm x 60 mm) x 2 piezas, 8 Ω
	Salida de audio	20 W [10 W + 10 W] (10% de distorsión armónica total)
Capacidad de canales (Digital/Analógico)	2 de VHF, 69 de UHF y 135 de televisión por cable	
Condiciones de funcionamiento	Temperature : 32 °F - 104 °F (0 °C - 40 °C)	
Terminales de conexión	INPUT 1-3	VIDEO : Tipo RCA PIN x 1 1,0 V [p-p] (75 Ω) S-VIDEO : Mini DIN de 4 contactos Y:1,0 V [p-p] (75 Ω) C:0,286 V [p-p] (75 Ω) AUDIO L - R : Tipo RCA PIN x 2 0,5 V [rms]
	COMPONENT VIDEO INPUT1-2	Y : 1,0 V [p-p] (incluyendo sincronización) Pb, Pr: ±0,35 V [p-p] AUDIO L-R : Tipo RCA PIN x 2 0,5 V [rms]
	HDMI 1-2	Conector tipo A para HDMI AUDIO L-R: Tipo RCA PIN x 2 0,5 V [rms]
	Ranura de tarjeta	1 ranura de tarjeta SD
	AV PROG. OUT	VIDEO: Tipo RCA PIN x 1 1,0 V [p-p] (75 Ω) AUDIO L - R: Tipo RCA PIN x 2 0,5 V [rms]
	DIGITAL AUDIO OUT	PCM / Dolby Digital, Fiber Optic
	CARACTERÍSTICAS	FILTRO Y/C 3D SUBTITULOS V-Chip Visualizador de Fotos
Dimensiones (An. x Al. x Prof.)	Incluyendo pedestal	1.210 mm x 882 mm x 371 mm (47,7" x 34,8" x 14,6")
	Televisor solamente	1.210 mm x 818 mm x 95 mm (47,7" x 32,2" x 3,8")
Peso	Incluyendo pedestal	42,5 kg (93,7 lb.) neto
	Televisor solamente	40 kg (88,2 lb.) neto

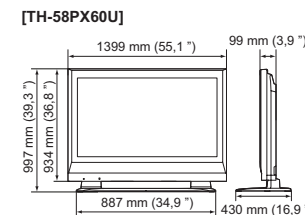
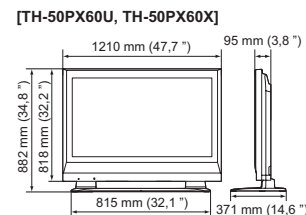

Nota

● El diseño y las especificaciones están sujetos a cambios sin previo aviso. La masa y dimensiones son aproximadas.

Guía de Servicios Técnicos

Nota

Guía de Servicios Técnicos

En caso que su unidad deba ser reparada en cualquier otro país que no sea el de compra, se ruega ponerse en contacto con uno de los centros de servicio mencionados por país en esta Guía. Recuerde que la presente Guía de Servicios Técnicos no es garantía y que la presentación de la misma no acondiciona en ningún momento a que el servicio prestado sea gratuito, sino con pagos correspondientes, salvo aquellos que se presten de acuerdo con las condiciones estipuladas en esta Guía y que se realicen en los países de su aplicación. En caso que la pieza o piezas requeridas estén sujetas a restricciones de importación, rogamos tener presente que se podría requerir más tiempo para la reparación del producto. En algunos casos, el servicio no podrá realizarse, por no disponer de las piezas necesarias debido a restricciones de importación o porque las técnicas o herramientas para tales reparaciones no existen en países donde estos productos no están a la venta en nuestros distribuidores de ventas autorizados.

Casas De Servicio Autorizados (Latino América)

ARGENTINA	Panasonic do Brasil Ltda Sucursal Argentina	Manuel Garcia 352 C.P. 1284-Buenos Aires	Tel. (5411) 4308-1610
BRASIL	Panasonic do Brasil Ltda	Rod. Presidente Dutra, KM155 Zip 12230-971 São José Dos Campos-SP-Brasil	Tel. (5512) 3935-9000
CHILE	Soc. de Servicios Electrónicos Ltda.	Santa Elena 1722, Casilla 401, Correo 3 Santiago	Tel. (56) 02 -540 1481
COSTA RICA	Panasonic Centroamericana, S.A.	2 kilómetros al oeste de la Plaza de Deportes de San Antonio Belén	Tel. (506) 239-49-11 Servicio al Cliente: Ext. 160
EL SALVADOR	Panasonic Centroamericana, S.A. Sucursal El Salvador	Final Boulevard Orden de Malta Frente a Bosques de Santa Elena #700, Antiguo Cuscatlan, La Libertad	Tel. (503) 2241-5141
GUATEMALA	Panasonic Centroamericana, S.A. Sucursal Guatemala	46 Calle 20-56, Zona 12, Guatemala	Tel. (502) 2477-5641
PANAMA	Panasonic Latin America, S.A.	Via Simon Bolivar (Transistmica). Contiguo Colegio la Salle	Tel. (507) 229-2955
El área de caribe y otros países Latino americanos excepto México.	Favor de contactar Panasonic Latin America, S.A. (PANAMA)		Fax. (507) 229-2536
PERU	Panasonic Peruana S.A.	Av. Alfredo Mendiola 1600-Independencia (Panamericana Nte. Km 14.5) Casilla Postal 2544, Lima, Perú	Tel. (511) 614-0000
VENEZUELA	Panasonic de Venezuela, C.A.	Av. El hatillo, Con Av. Gonzalez Rincones, Edf. Panasonic, La Trinidad, Caracas P.O. BOX 4758	Tel. (02) 945-30-22
MEXICO	Panasonic de México, S.A. de C.V.	Moras No. 313 Esq. Miquel Laurent, Col. del Valle, Tlacoquemecatl, C.P. 03200 México, D.F.	Tel. (55) 5488-1000

Customer's Record

The model number and serial number of this product can be found on its back cover. You should note this serial number in the space provided below and retain this book, plus your purchase receipt, as a permanent record of your purchase to aid in identification in the event of theft or loss, and for Warranty Service purposes.

Model Number _____

Serial Number _____

Anotación del cliente

El modelo y el número de serie de este producto se encuentran en su panel posterior. Deberá anotarlos en el espacio provisto a continuación y guardar este manual, más el recibo de su compra, como prueba permanente de su adquisición, para que le sirva de ayuda al identificarlo en el caso de que le sea sustraído ó lo pierda, y también para disponer de los servicios que le ofrece la garantía.

Modelo _____

Número de serie _____

**Panasonic Consumer Electronics Company,
Division of Panasonic Corporation of
North America**
One Panasonic Way, Secaucus New Jersey
07094 U.S.A.

Panasonic Canada Inc.
5770 Ambler Drive Mississauga, Ontario L4W 2T3
CANADA

**Panasonic Puerto Rico Inc.
("PSC")**
Ave. 65 de Infantería, Km 9.5 San Gabriel Industrial
Park, Carolina, Puerto Rico 00985

Panasonic De México S.A. De C.V.
Moras No.313, Col. Tlacoquemecatí Del Valle Del.
Benito Juárez
MÉXICO, D.F. C.P. 03200